

KORG

monotribe

ANALOGUE RIBBON STATION



Owner's manual
Manuel d'utilisation
Bedienungsanleitung
Manual de usuario

E F G S

2

Owner's manual

Table of Contents

Precautions	4
Main features	5
How the sound generator is structured	5
The three elements of sound (pitch, timbre, and volume)	5
Block diagram	6
Getting started	7
Installing batteries	7
Using an AC adapter	7
Battery level indication	7
Connections	8
Turning the power on	9
Turning the power off	9
Auto power-off	9
Panel description and functions	10
Synthesizer section	10
Sequencer section	13
Global menu	16
Setting procedure	16
Specifications	17

Thank you for purchasing the Korg **monotribe** analogue ribbon station.

To help you get the most out of your new instrument, please read this manual carefully.

Precautions

Location

Using the unit in the following locations can result in a malfunction.

- In direct sunlight
- Locations of extreme temperature or humidity
- Excessively dusty or dirty locations
- Locations of excessive vibration
- Close to magnetic fields

Power supply

Please connect the designated AC adapter to an AC outlet of the correct voltage. Do not connect it to an AC outlet of voltage other than that for which your unit is intended.

Interference with other electrical devices

Radios and televisions placed nearby may experience reception interference. Operate this unit at a suitable distance from radios and televisions.

Handling

To avoid breakage, do not apply excessive force to the switches or controls.

Care

If the exterior becomes dirty, wipe it with a clean, dry cloth. Do not use liquid cleaners such as benzene or thinner, or cleaning compounds or flammable polishes.

Keep this manual

After reading this manual, please keep it for later reference.

Keeping foreign matter out of your equipment

Never set any container with liquid in it near this equipment. If liquid gets into the equipment, it could cause a breakdown, fire, or electrical shock. Be careful not to let metal objects get into the equipment. If something does slip into the equipment, unplug the AC adapter from the wall outlet. Then contact your nearest Korg dealer or the store where the equipment was purchased.

Notice regarding disposal (EU only)



When this "crossed-out wheeled bin" symbol is displayed on the product, owner's manual, battery, or battery package, it signifies that when you wish to dispose of this product, manual, package or battery you must do so in an approved manner. Do not discard this product, manual, package or battery along with ordinary household waste.



Disposing in the correct manner will prevent harm to human health and potential damage to the environment. Since the correct method of disposal will depend on the applicable laws and regulations in your locality, please contact your local administrative body for details. If the battery contains heavy metals in excess of the regulated amount, a chemical symbol is displayed below the "crossed-out wheeled bin" symbol on the battery or battery package.

THE FCC REGULATION WARNING (for USA)

This equipment has been tested and found to comply with the limits for a Class B digital device, pursuant to Part 15 of the FCC Rules. These limits are designed to provide reasonable protection against harmful interference in a residential installation. This equipment generates, uses, and can radiate radio frequency energy and, if not installed and used in accordance with the instructions, may cause harmful interference to radio communications. However, there is no guarantee that interference will not occur in a particular installation. If this equipment does cause harmful interference to radio or television reception, which can be determined by turning the equipment off and on, the user is encouraged to try to correct the interference by one or more of the following measures:

- Reorient or relocate the receiving antenna.
 - Increase the separation between the equipment and receiver.
 - Connect the equipment into an outlet on a circuit different from that to which the receiver is connected.
 - Consult the dealer or an experienced radio/TV technician for help.
- Unauthorized changes or modification to this system can void the user's authority to operate this equipment.

IMPORTANT NOTICE TO CONSUMERS

This product has been manufactured according to strict specifications and voltage requirements that are applicable in the country in which it is intended that this product should be used. If you have purchased this product via the internet, through mail order, and/or via a telephone sale, you must verify that this product is intended to be used in the country in which you reside. **WARNING:** Use of this product in any country other than that for which it is intended could be dangerous and could invalidate the manufacturer's or distributor's warranty. Please also retain your receipt as proof of purchase otherwise your product may be disqualified from the manufacturer's or distributor's warranty.

* All product names and company names are the trademarks or registered trademarks of their respective owners.

Main features

Analog synthesis

The VCO, VCF, and VCA are constructed of analog circuitry. With intuitively simple operation and the sound-creating process that's distinctive of analog synthesizers, the monotron gives you a flexible and highly improvisatory synthesis experience. The VCF features the filter circuit of the classic Korg MS-20.

Self-tuning function

When not producing sound, the monotron tunes itself internally to correct any pitch drift that may occur due to temperature changes or aging. Despite the analog VCO, the monotron does not require regular servicing to stay in tune over time; the monotron can deliver reliable performance as soon as the power is turned on.

Ribbon keyboard

You can switch the pitch range of the ribbon keyboard (WIDE/NARROW). Since it can also be played chromatically like a conventional keyboard, you'll be able to play melodies with accurate pitches.

Analog drum sound generator

A crisp-sounding three-part drum sound generator using discrete analog circuitry is built-in.

Eight-step sequencer

You can control the sequence in realtime to create loops using the drum sounds and the synth part.

FLUX mode

This allows the sequence of the synth part to be recorded and played back without being restricted by the steps. It's a great way to create tricky rhythms and sequence patterns with unique grooves.

Multi-function LFO

A broad range of RATE and INTENSITY settings cover everything from subtle change to drastic modulation. In addition to convention-

al LFO functionality, there's a 1SHOT mode that makes the LFO behave like an envelope generator (EG).

External input jack

This lets you modify the sound of the synth part by mixing an external audio source with the VCO. It also lets you use the monotron as an effect processor for an external audio source.

Internal speaker

The monotron has a built-in speaker, so you can play it anywhere.

AC adapter or battery power

You can use batteries when you're on the go, or the AC adapter (sold separately) for extended periods of use.

How the sound generator is structured

As shown in the block diagram (p.6), the synthesizer sound generator consists of an oscillator (VCO), filter (VCF), and amp (VCA). The synthesizer will produce sound when you touch the ribbon keyboard or play back sequence data. The drum sound generator provides three parts—bass drum (BD), snare (SN), and hi-hat (HH)—and is played back by sequence data.

The three elements of sound (pitch, timbre, and volume)

Sound has three basic elements: pitch, timbre (tonal character), and volume. Just like classic analog synthesizers of the past, the monotron provides VCO, VCF, and VCA sections that let you control these elements. Edit the VCO to modify the pitch, the VCF to modify the timbre, and the VCA to modify the volume.

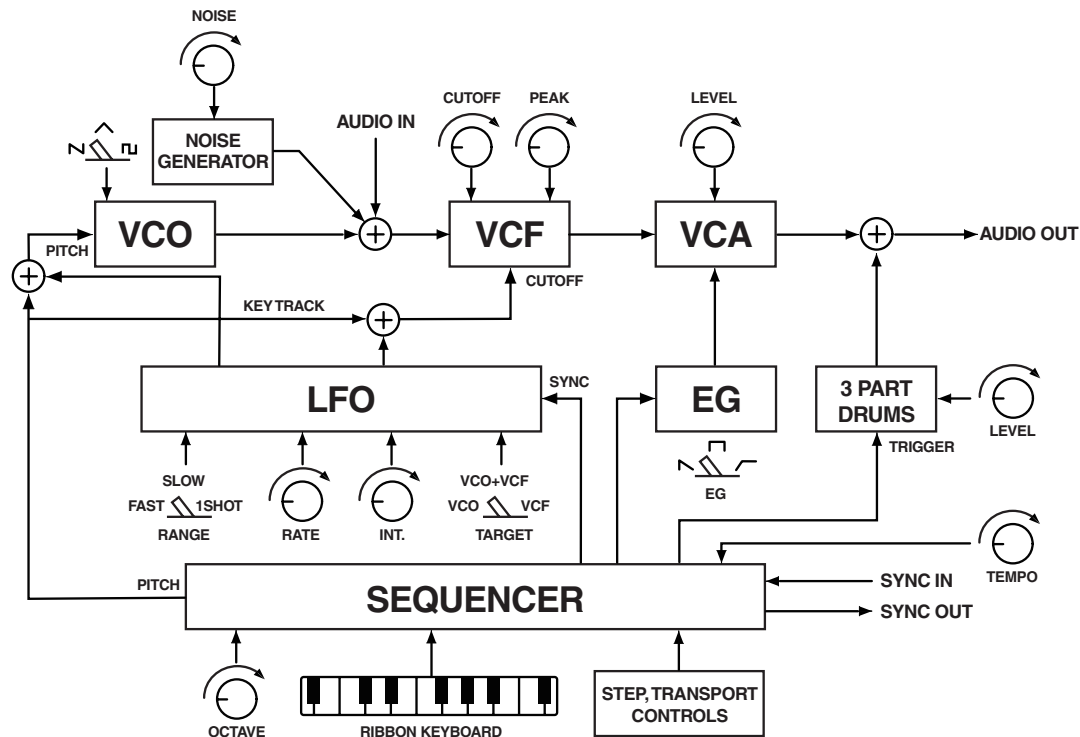

In addition, you can use the envelope generator (EG) and low frequency oscillator (LFO) to dynamically control parameters.

Block diagram



Getting started

Installing batteries

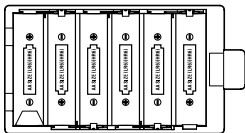

-  Turn off the power before replacing the batteries.
 -  Depleted batteries should be immediately removed from the monotribe. Leaving depleted batteries in the battery compartment may cause malfunctions (the batteries may leak). You should also remove the batteries if you don't expect to use the monotribe for an extended period of time.
 -  Don't mix partially-used batteries with new batteries, and don't mix batteries of differing types.
1. Detach the battery cover from the rear panel.



2. Insert six AA batteries, taking care to observe the correct polarity (+/- orientation). Use alkaline or nickel-metal hydride batteries.
 3. Reattach the battery cover.
-  The included battery is provided so that you can verify that the unit is operating correctly; its lifespan may be shorter than normal.

Using an AC adapter

Connect the optional AC adapter to the DC9V jack.

-  You must turn off the power before connecting the AC adapter.
-  You must only use the specified AC adapter. Using any AC adapter other than the specified model will cause malfunctions.

Battery level indication

At start-up

The step LEDs (p.15) indicate the remaining amount of battery power. If all LEDs are lit-up, the batteries are completely full. Fewer lit LEDs mean that the battery level is correspondingly lower.

-  If an AC adapter is connected, the remaining battery amount will not be shown correctly.

note Both alkaline and nickel-metal hydride batteries are supported. In order for the remaining battery amount to be detected and shown correctly, you must use the Global menu (p.16) to specify the type of batteries that you're using.

During operation

If the batteries are running low, the monotribe will warn you by blinking the four part LEDs (p.14) simultaneously.

If the batteries run down completely, the step 1 LED will blink, and then the power will turn off automatically.

note It's not possible to stop the low battery warning; however, you will be able to continue using the monotribe until the batteries have run down completely.

-  Unsaved data will be lost, so save your data (p.16) if necessary.

Connections

The following illustration shows an example of typical connections. Connect your equipment as appropriate for your needs.

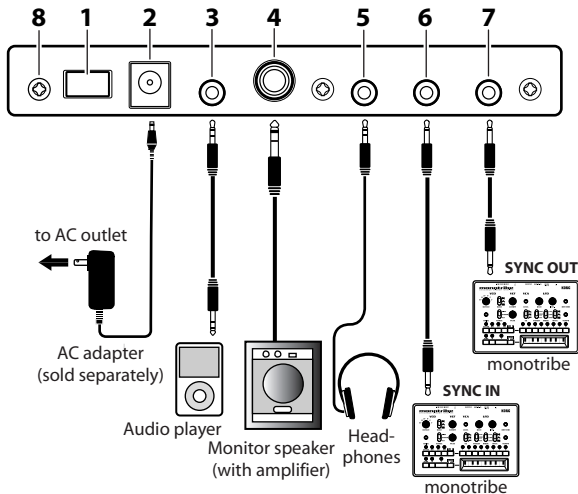

⚠ You must turn off the power before connecting anything. Careless usage may damage your speaker system or cause other malfunctions.

1. Power switch

This turns the power on/off. To turn the power off, press and hold the switch.

2. DC 9V jack

Connect the optional AC adapter  here.

3. AUDIO IN jack

An external audio source connected to the AUDIO IN jack will be mixed with the VCO (p.11) and sent through the VCF (p.11) and VCA (p.11). You can use this to expand the monotribe's sonic possibilities, or use it as an effect processor for a separate audio source.

note A signal input in stereo will be mixed to mono.

4. OUTPUT jack

Connect the monotribe's OUTPUT jack to the INPUT jack of your mixer or powered monitor speakers. The output signal is monaural, but the jack will accept either monaural phone plugs or stereo phone plugs (unbalanced).

5. HEADPHONES jack

Connect your headphones (stereo mini-plug) here.

6. SYNC OUT jack

This jack outputs a 5V pulse of 15ms at the beginning of each step. You can use this to synchronize another monotribe or other compatible equipment such as an analog sequencer to this monotribe unit. A Global menu setting (p.16) lets you specify the polarity of the pulse.

7. SYNC IN jack

If the SYNC IN jack is connected, the internal step clock will be ignored, and the sequencer will proceed through its steps according to the pulses that are input to this jack. You can use this jack to synchronize the monotribe's steps with pulses that are output from another monotribe unit, your analog sequencer or the audio output of a DAW. A Global menu setting (p.16) lets you specify the polarity of the pulses that are detected.

8. Grounding Screw

Use this screw to ground the unit. To do so, loosen the screw and attach a grounding wire.

 Do not use the unit if the screw is removed.

note Depending on how the unit is connected to other devices, you may feel a slight electrical stimulation if a soft part of your skin touches a connected microphone or the metal part of the unit.

This is caused by a very weak current that is harmless to humans. If this bothers you, use this grounding screw to ground the unit externally.

Turning the power on

 Before you turn on the monotribe, you must turn off the power of your powered monitors or any other external output system.

1. Turn the monotribe's LEVEL knob (p.11) and RHYTHM knob (p.15) all the way to the left.

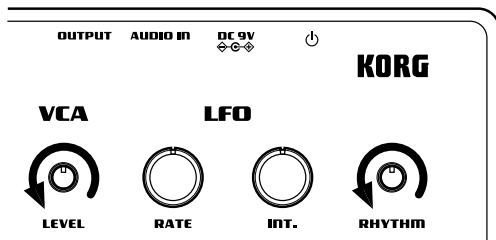

2. Press the monotribe's power switch (p.8) to turn the power on. The step LEDs (p.15) will indicate the remaining amount of battery power.

3. Lower the volume controls of your powered monitors or external output system, and then turn their power on.
4. Turn the monotribe's LEVEL knob and RHYTHM knob clockwise to an appropriate level.
5. Adjust the volume of your external output system.

Turning the power off

1. Lower the volume of your powered monitors or external output system, and turn their power off.
 2. Turn the monotribe's LEVEL knob (p.11) and RHYTHM knob (p.15) all the way to the left, and hold down the power switch until any lit LEDs have gone dark.
-  Never turn off the monotribe while global data (p.16) is being written. Doing so may damage the internal data.

Auto power-off

The monotribe has an auto power-off function. This function automatically turns the power off after approximately four hours have passed since the monotribe last produced sound.

Disabling the auto power-off function

If desired, you can disable the auto power-off function. For details on this procedure, refer to the Global menu (p.16).

Panel description and functions

Synthesizer section

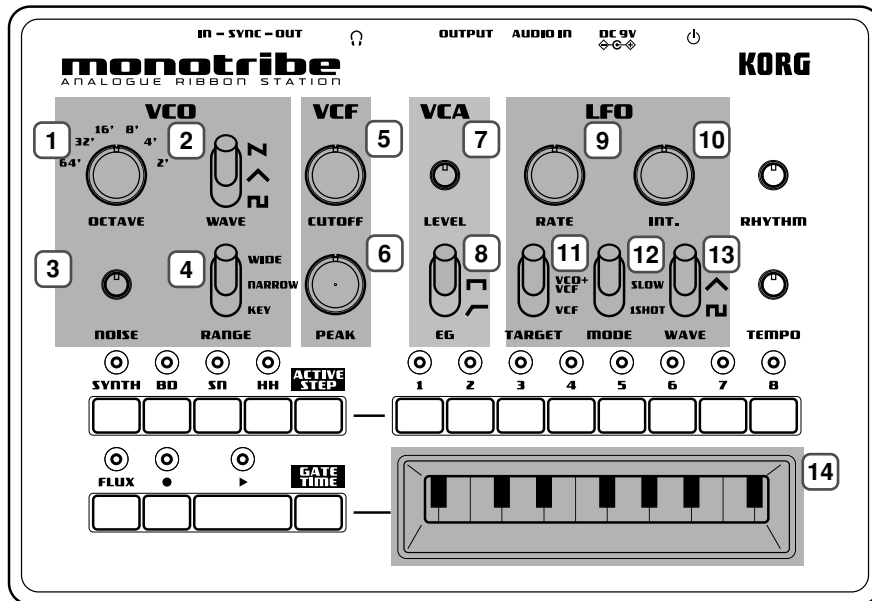

VCO (Voltage Controlled Oscillator)

The oscillator generates the waveform that's the basis of the sound: a sawtooth wave, triangle wave, or square wave. The noise generator produces white noise. If an external audio source is connected to the AUDIO IN jack, it will be mixed with the VCO's output. The VCO generates a waveform at a pitch that's determined by the position being touched on the ribbon keyboard or by performance data that you've recorded as a sequence. In addition, the LFO can also apply time-varying changes to the pitch.

1. OCTAVE selector

This specifies the VCO pitch in steps of an octave. With the "64" setting, the pitch range of the ribbon keyboard will be A0–D2.

2. WAVE select switch

This selects the VCO waveform: sawtooth, triangle, or square.

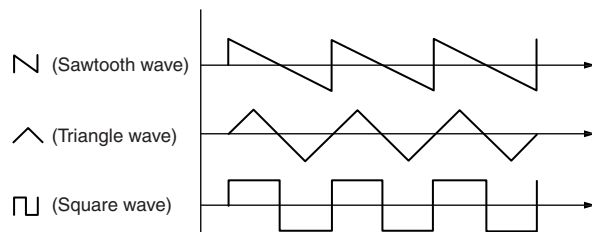

3. NOISE knob

This knob adjusts the level of white noise that's mixed with the VCO output.

4. RANGE select switch

This specifies the ribbon keyboard's playing mode.

WIDE

The pitch range will be extended to approximately six times that of the NARROW setting; pitch change will be continuous. The OCTAVE selector will be ignored.

NARROW

The pitch will change continuously according to the printed ribbon keyboard.

KEY

The pitch will change in chromatic steps according to the printed ribbon keyboard.

VCF (Voltage Controlled Filter)

The filter modifies the timbre (tonal character) by boosting or cutting specific frequency regions of the sound produced by the oscillator. The monotron uses the traditional 12 dB/oct low-pass filter (LPF) that was also used on the Korg MS-20. The character of the sound will change significantly depending on the settings of this filter. In addition, you can use the LFO to modulate the filter's cutoff frequency over time.

5. CUTOFF knob

This adjusts the cutoff frequency of the VCF, affecting the brightness of the sound.

Turning the knob toward the left will darken the sound, and turning the knob toward the right will brighten the sound.

6. PEAK knob

This adjusts the resonance of the VCF, adding emphasis to the cutoff frequency.

VCA (Voltage Controlled Amplifier)



The amp varies the volume of the sound. You can use the EG to make the volume change over time.

7. LEVEL knob

This adjusts the volume.

8. EG select switch

This lets you choose one of three modulation waveforms for the EG that's applied to the VCA.

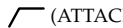
-  (DECAY) The volume will start at maximum the instant the note is sounded, and will then decay.
-  (GATE) The volume will remain at maximum while the note is played.
-  (ATTACK) The volume will begin increasing the instant the note is sounded, and will remain at maximum while the note is played.

LFO (Low Frequency Oscillator)

The LFO applies cyclical changes to the parameters that determine the sound. You have three choices to specify which parameters will be modulated. Since the modulation rate can be adjusted over a broad range, you can use this to create everything from vibrato to sound effects. You can also use 1SHOT mode to make the LFO behave like an EG.

9. RATE knob

This adjusts the speed of modulation. Turning the knob toward the right produces faster modulation.

10. INT. knob

This adjusts the intensity (depth) of modulation. If you turn the knob all the way to the left, no modulation will be applied.

11. TARGET select switch

This specifies what will be affected by LFO modulation.

- VCO** The VCO pitch will change.
- VCO+VCF** The VCO pitch and the VCF cutoff frequency will change.

VCF The VCF cutoff frequency will change.

12. MODE select switch

This switches the range of the modulation rate, or changes how modulation is applied.

- FAST** The modulation rate will have a range of approximately 1Hz to 5kHz.
- SLOW** The modulation rate will have a range of approximately 0.05Hz to 18Hz.
- 1SHOT** When the note begins, the first half-cycle of modulation will be applied, and then the LFO will stop.

 **KEY SYNC** is applied if you select **FAST** or **1SHOT**.

A note played with 1SHOT

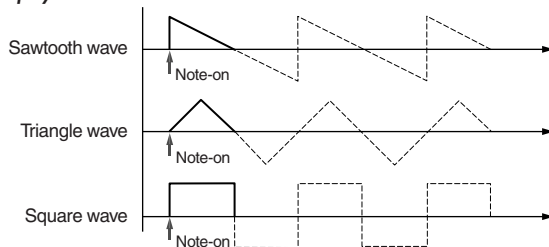

About KEY SYNC

Key Sync is a function that resets the phase of the LFO waveform when a note is played.

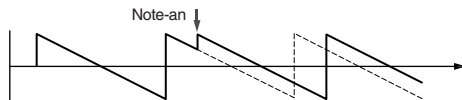

13. WAVE select switch

This selects the modulation waveform: sawtooth wave, triangle wave, or square wave. (p.11)

Keyboard

14. Ribbon keyboard

Touch this with your finger to play sounds.

Sequencer section

The monotribe contains an eight-step sequencer that controls the synthesizer and drum sound generator.

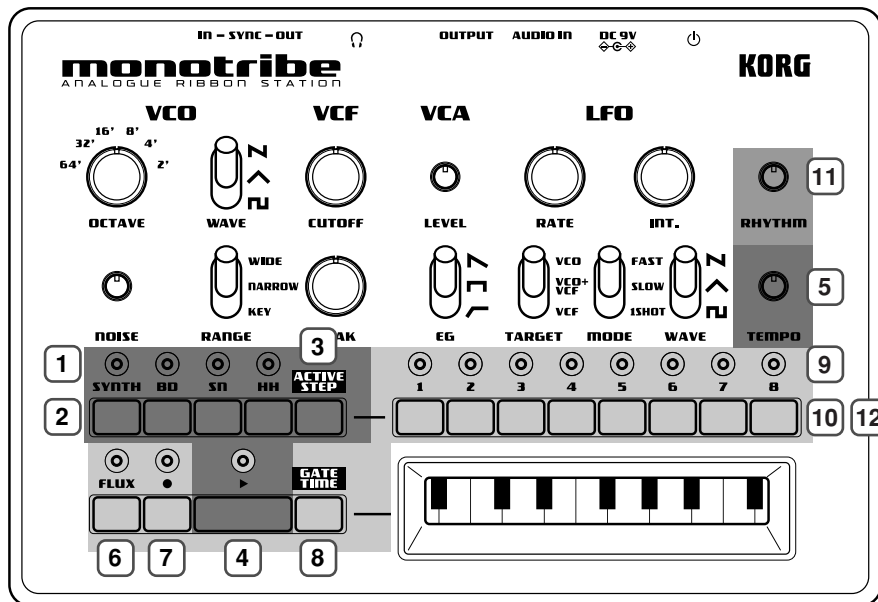

Basic controls

1. PART LEDs

These will light-up when you press a PART button to select a part.

2. PART buttons

Press these buttons to select the part to be edited.

SYNTH button

Press this button when you want to edit the SYNTH (synthesizer) part. The SYNTH part LED will light-up when you press the button.

BD button

Press this button when you want to edit the BD (bass drum) part. The BD part LED will light-up when you press the button.

SN button

Press this button when you want to edit the SN (snare drum) part. The SN part LED will light-up when you press the button.

HH button

Press this button when you want to edit the HH (hi-hat) part. The HH part LED will light-up when you press the button.

note The part LEDs will blink when the batteries run low. For details, refer to "Battery level indication" (p.7).

3. ACTIVE STEP button

Use this button to turn each step of the sequence on (enabled) or off (disabled).

While this button is pressed, the LED of each enabled step will light-up. To turn a step on/off, hold down the ACTIVE STEP button and press the desired step button. Steps that are turned off are disabled and will be skipped during playback and recording.

note When you turn on the power, all steps are turned on.

note It's not possible to turn all steps off at the same time.

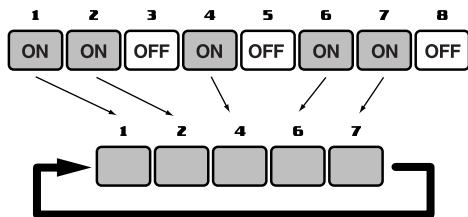

4. PLAY button

Press this button to play or stop the sequence. Playback always starts from the beginning of the sequence. The PLAY LED will be lit during playback.

5. TEMPO knob

This knob sets the speed of the sequencer.

The range of this knob can be changed in the Global menu (p.16). With the NARROW setting, you can make detailed adjustments to the tempo in a range of 60–180BPM. With the WIDE setting, you can adjust the tempo in a range of 10–600BPM.

note The TEMPO knob is disabled if the SYNC IN jack is connected.

note The numerical tempo values listed above refer to when each step is considered a 16th note.

Synthesizer sequence controls

6. FLUX button

This button turns FLUX mode on/off.

ON

The sequence of the synth part will be recorded and played back as continuous data.

OFF

One note will play back for each step.

note Turning this off might result in unexpected playback pitches depending on the performance's timing.

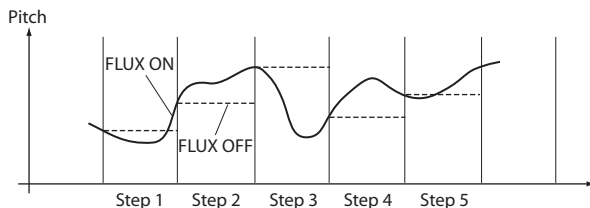

7. REC button

Pressing this button during playback will put the monotribe in record mode; the REC LED will light-up. When you play the ribbon keyboard, the data of your performance will be recorded.

Pressing this button while stopped will put the monotribe in record-ready mode; the REC LED will blink. In this state, pressing the PLAY button to start playback will activate record mode.

To exit record mode or record-ready mode, press the REC button once again to make the REC LED go dark.

8. GATE TIME button

By holding down this button and using the ribbon keyboard while a sequence plays back, you can change the gate time (duration) of the synth part's notes; the change in gate time corresponds to the position where you touch the ribbon keyboard.

The gate time will be the minimum value (1.4%) at the far left of the ribbon keyboard, and the maximum value (100%) at the far right. By performing this operation in REC mode, the gate time for each step can be recorded in the sequence to occur during playback.

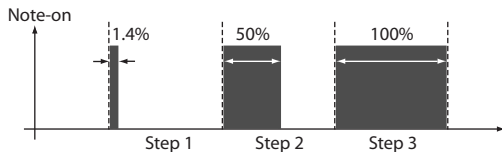

9. STEP LEDs

These LEDs will light-up or go dark when you press the corresponding step button. While a sequence plays back, the LEDs will blink to indicate the current step.

10. STEP buttons

These buttons turn each step on/off.

ON The step will be played and its step LED will light-up.

OFF The step will not be played and its step LED will not light-up.

note If you record on a step that is turned off, it will automatically turn on. If you do this, any data previously recorded in that step will be erased.

Drum sound generator sequence controls

11. RHYTHM knob

This knob adjusts the volume of the drum sound generator.

12. STEP buttons

These buttons turn each step of the selected drum part (BD, SN, HH) on/off.

ON The step will be played and its step LED will light-up.

OFF The step will not be played and its step LED will not light-up.

If you turn on a step button while holding down a part button, the part will sound half way through the step. This applies to each of the 8 step buttons, effectively providing 16 steps for the rhythm sequence.

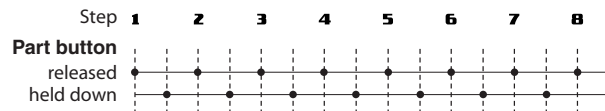

Saving a sequence

When the sequencer is not playing back and the monotribe is not producing sound, hold down the REC button until the REC LED stops blinking and goes dark.

The saved sequence will be loaded at the next power-up. To change this, you'll need to adjust the settings located in the Global menu (p.16).

 **Never turn off the power while data is being saved. Doing so may destroy the internal data.**

 **The saved settings are remembered even when the power is off.**

Global menu

Here you can adjust various settings for the monotribe. These settings are assigned to step buttons 1–7 (see the table below).

Step button 1 Auto power-off	
LED Unlit	Auto power-off is disabled.
* LED Lit	Auto power-off is enabled.
Step button 2 Battery type selection	
* LED Unlit	The monotribe is optimized for alkaline batteries.
LED Lit	The monotribe is optimized for nickel-metal hydride batteries.
Step button 3 SYNC OUT polarity	
* LED Unlit	The output will rise at the beginning of each step.
LED Lit	The output will fall at the beginning of each step.
Step button 4 SYNC IN polarity	
* LED Unlit	The step will advance when the input signal rises.
LED Lit	The step will advance when the input signal falls.

Step button 5 Sequence settings at start-up	
LED Unlit	The initial sequence will be loaded at power-on.
LED Blinking	The saved sequence will be loaded at power-on.
* LED Lit	The demo sequence will be loaded at power-on.
Step button 6 Drum preview	
LED Unlit	Nothing will sound when you press one of the drum sound generator part buttons.
* LED Lit	The corresponding drum sound will be heard when you press one of the drum sound generator part buttons.
Step button 7 TEMPO knob range	
LED Unlit	The TEMPO range will be narrow.
* LED Lit	The TEMPO range will be wide.

* indicates the factory default setting.

Setting procedure

Press the corresponding step button to make the setting.

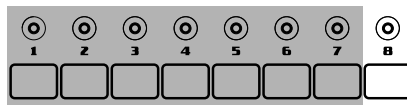

1. While holding down the ACTIVE STEP button and the GATE TIME button, turn the power on. The monotribe will enter Global Menu mode.
2. Press the step button for the setting that you want to change. The LED will indicate the setting.

3. When you've finished adjusting settings, press the REC button to save the changes and start up the monotron in its normal state.

If you decide to cancel, press the FLUX button. The changes will be discarded, and the monotron will start up in its normal state.

 *Never turn off the power while data is being saved. Doing so may destroy the internal data.*

 *The saved settings are remembered even when the power is off.*

Battery life approximately 14 hours (when using alkaline batteries)

Dimensions (W x D x H) 207 x 145 x 70mm/8.15 x 5.71 x 2.76 inches

Weight 735g/1.62 lbs. (excluding batteries)

Included items Six AA alkaline batteries for verifying operation, owner's manual

* Specifications and appearance are subject to change without notice for improvement.

Specifications

Operating temperature	0—+40°C (non-condensing conditions)
Keyboard	Ribbon keyboard
Sound generator	Analog synthesis 1VCO (saw, triangle, square), noise generator, 1VCF (12dB/oct LPF), 1VCA, 1LFO
Drum	3 parts, discrete analog
Sequencer	8 steps
Connectors	
AUDIO IN jack	ø3.5mm stereo mini-phone jack
OUTPUT jack	ø6.3mm stereo phone jack (unbalanced)
HEADPHONES jack	ø3.5mm stereo mini-phone jack
SYNC IN jack	ø3.5mm monaural mini-phone jack
Maximum input level	20V
SYNC OUT jack	ø3.5mm monaural mini-phone jack
Output level	5V
Power supply	"AA/LR6" alkaline battery x6 or AA nickel-metal hydride battery x6 Optional AC adapter (DC9V )

Manuel d'utilisation

Sommaire

Précautions	19
Caractéristiques principales	20
Structure du générateur de sons	20
Les trois éléments du son (hauteur, timbre et volume)	20
Schéma de principe	21
Préparations	22
Installation des piles	22
Alimentation par adaptateur secteur	22
Indication de la charge des piles	22
Connexions	23
Mise sous tension	24
Mise hors tension	24
Mise hors tension automatique	24
Description et fonctions	25
Section synthétiseur	25
Section séquenceur	28
Menu Global	31
Procédure de réglage	32
Fiche technique	32

Merci d'avoir choisi le station analogique à ruban **monotribe** de Korg.

Afin de pouvoir exploiter au mieux toutes les possibilités offertes par l'instrument, veuillez lire attentivement ce manuel.

Précautions

Emplacement

L'utilisation de cet instrument dans les endroits suivants peut en entraîner le mauvais fonctionnement.

- En plein soleil
- Endroits très chauds ou très humides
- Endroits sales ou fort poussiéreux
- Endroits soumis à de fortes vibrations
- A proximité de champs magnétiques

Alimentation

Branchez l'adaptateur secteur mentionné à une prise secteur de tension appropriée. Évitez de brancher l'adaptateur à une prise de courant dont la tension ne correspond pas à celle pour laquelle l'appareil est conçu.

Interférences avec d'autres appareils électriques

Les postes de radio et de télévision situés à proximité peuvent par conséquent souffrir d'interférences à la réception. Veuillez dès lors faire fonctionner cet appareil à une distance raisonnable de postes de radio et de télévision.

Maniement

Pour éviter de les endommager, manipulez les commandes et les boutons de cet instrument avec soin.

Entretien

Lorsque l'instrument se salit, nettoyez-le avec un chiffon propre et sec. Ne vous servez pas d'agents de nettoyage liquides tels que du benzène ou du diluant, voire des produits inflammables.

Conservez ce manuel

Après avoir lu ce manuel, veuillez le conserver soigneusement pour toute référence ultérieure.

Évitez toute intrusion d'objets ou de liquide

Ne placez jamais de récipient contenant du liquide près de l'instrument. Si le liquide se renverse ou coule, il risque de provoquer des dommages, un court-circuit ou une électrocution.

Veuillez à ne pas laisser tomber des objets métalliques dans le boîtier (trombones, par ex.). Si cela se produit, débranchez l'alimentation de la prise de courant et contactez votre revendeur korg le plus proche ou la surface où vous avez acheté l'instrument.

Note concernant les dispositions (Seulement EU)



Quand un symbole avec une poubelle barrée d'une croix apparaît sur le produit, le mode d'emploi, les piles ou le pack de piles, cela signifie que ce produit, manuel ou piles doit être déposé chez un représentant compétent, et non pas dans une poubelle ou toute autre déchetterie conventionnelle. Disposer de cette manière, de prévenir les dommages pour la santé humaine et les dommages potentiels pour l'environnement. La bonne méthode d'élimination dépendra des lois et règlements applicables dans votre localité, s'il vous plaît, contactez



voire organisme administratif pour plus de détails. Si la pile contient des métaux lourds au-delà du seuil réglementé, un symbole chimique est affiché en dessous du symbole de la poubelle barrée d'une croix sur la pile ou le pack de piles.

REMARQUE IMPORTANTE POUR LES CLIENTS

Ce produit a été fabriqué suivant des spécifications sévères et des besoins en tension applicables dans le pays où ce produit doit être utilisé. Si vous avez acheté ce produit via l'internet, par vente par correspondance ou/et vente par téléphone, vous devez vérifier que ce produit est bien utilisable dans le pays où vous résidez.

ATTENTION: L'utilisation de ce produit dans un pays autre que celui pour lequel il a été conçu peut être dangereuse et annulera la garantie du fabricant ou du distributeur. Conservez bien votre récépissé qui est la preuve de votre achat, faute de quoi votre produit ne risque de ne plus être couvert par la garantie du fabricant ou du distributeur.

* Tous les noms de produits et de sociétés sont des marques commerciales ou déposées de leur détenteur respectif.

Caractéristiques principales

Synthèse analogique

Les VCO, VCF et VCA sont constitués de circuits analogiques. Avec des opérations simples et le processus de création sonore propre aux synthés analogiques, le monotribe vous permet de faire de la synthèse sonore de façon extrêmement flexible et intuitive. Le filtre (VCF) propose le circuit du classique Korg MS-20.

Fonction d'accordage automatique

Quand il ne produit aucun son, le monotribe effectue un accordage interne pour corriger toute déviation de hauteur due à des changements de température ou au temps qui passe. En dépit de l'oscillateur (VCO) analogique, le monotribe n'a pas besoin d'un entretien régulier pour rester accordé: le monotribe fonctionne de façon fiable dès sa mise sous tension.

Clavier ruban

Vous pouvez changer la plage du clavier ruban (WIDE/NARROW). Le clavier ruban vous permet aussi de jouer de façon chromatique comme sur un clavier conventionnel et donc de jouer des mélodies avec des notes exactes.

Générateur de sons de batterie analogique

Le générateur de sons de batterie interne à trois parties utilise des circuits analogiques distincts.

Séquenceur à 8 pas

Vous pouvez piloter la séquence en temps réel pour créer des boucles avec les sons de batterie et la partie de synthé.

Mode FLUX

Ce mode permet d'enregistrer et de reproduire la partie de synthé sans être limité par les pas. Il permet de créer des rythmes complexes et des grooves uniques.

LFO multifonctionnel

Avec de larges plages de réglage pour les paramètres RATE et INTENSITY, vous pouvez aller du changement subtil à la modulation drasti-

que. En plus de sa fonction d'oscillateur basse fréquence, le LFO propose un mode 1SHOT qui le transforme en générateur d'enveloppe (EG).

Prise d'entrée externe

Cette prise vous permet de modifier le son de la partie de synthé en ajoutant un signal audio externe au signal du VCO. Elle permet aussi d'utiliser le monotribe comme processeur d'effets pour source audio externe.

Haut-parleur interne

Le monotribe dispose d'un haut-parleur interne, ce qui vous permet de l'écouter n'importe où.

Adaptateur secteur ou piles

Vous avez le choix entre une alimentation par piles quand vous êtes sur le terrain ou par adaptateur secteur (vendu séparément) pour des sessions plus longues.

Structure du générateur de sons

Comme le montre le schéma de principe (p. 21), le générateur de sons du synthétiseur est constitué d'un oscillateur (VCO), d'un filtre (VCF) et d'un amplificateur (VCA). Le synthé produit des sons quand vous touchez le clavier ruban ou reproduisez des données de séquence. Le générateur de sons de batterie dispose de trois parties: grosse caisse ("bass drum", BD), caisse claire ("snare", SN) et charleston ("hi-hat", HH). Il est piloté par des données de séquence.

Les trois éléments du son (hauteur, timbre et volume)

Le son compte trois éléments fondamentaux: la hauteur, le timbre et le volume. Comme les synthés analogiques classiques, le monotribe dispose de sections VCO (oscillateur), VCF (filtre) et VCA (amplificateur) pour façonner ces trois éléments. Editez le VCO pour changer la hauteur, le VCF pour changer le timbre et le VCA pour changer le volume.

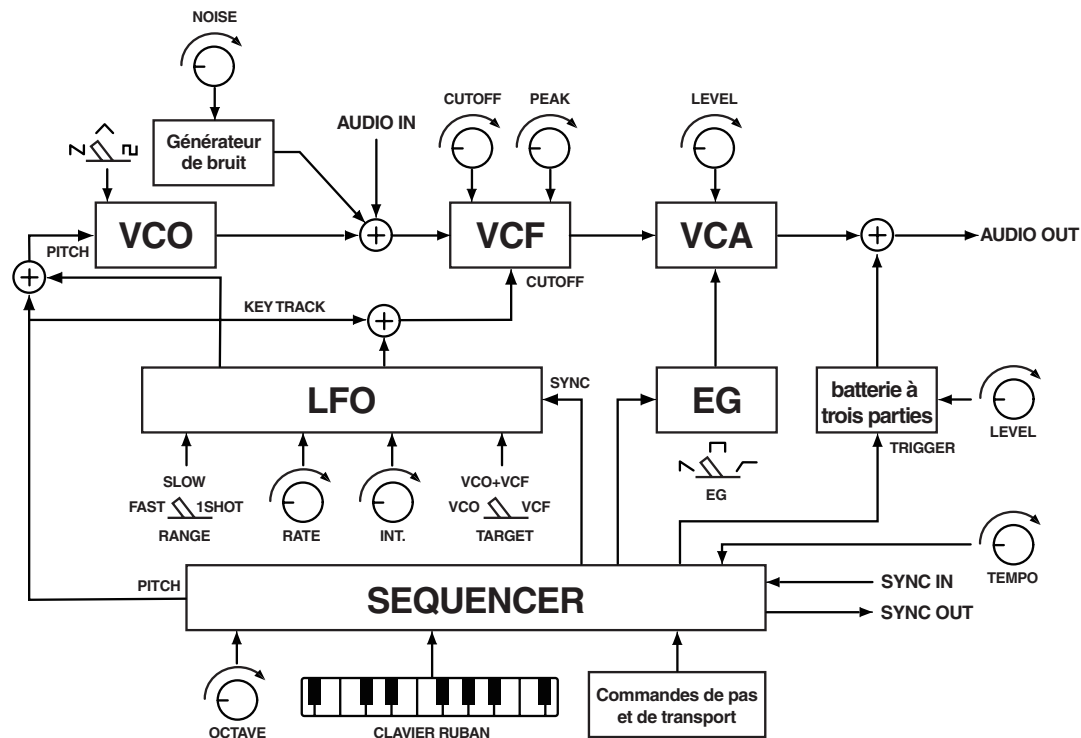

De plus, vous pouvez utiliser le générateur d'enveloppe (EG) et l'oscillateur basse fréquence (LFO) pour modifier ces paramètres de façon dynamique.

Schéma de principe



Préparations

Installation des piles

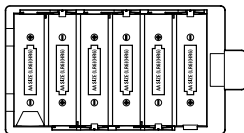

-  Avant de remplacer les piles, coupez l'alimentation.
 -  Extrayez toujours immédiatement les piles usées du monotribe. La présence de piles usées dans l'instrument peut provoquer des dysfonctionnements (dus à une fuite du liquide des piles). Retirez également les piles si vous n'avez pas l'intention d'utiliser le monotribe pendant une période prolongée.
 -  Ne mélangez pas des piles partiellement utilisées avec des piles neuves et ne mélangez pas différents types de piles.
1. Ouvrez le couvercle du compartiment à piles situé sur le panneau arrière.



2. Insérez six piles AA en veillant à respecter la polarité correcte (l'orientation +/–). Utilisez des piles alcalines ou au nickel-hydrure métallique.
 3. Refermez le couvercle du compartiment à piles.
-  La pile fournie permet de vérifier que le produit fonctionne correctement. Sa durée de vie peut être plus brève que d'habitude.

Alimentation par adaptateur secteur

Branchez l'adaptateur secteur disponible en option à la prise DC9V.

-  Coupez l'alimentation avant de brancher l'adaptateur secteur.
-  Utilisez exclusivement l'adaptateur secteur spécifié. Si vous utilisez un autre adaptateur secteur que le modèle spécifié, vous risquez de provoquer des dysfonctionnements.

Indication de la charge des piles

Au démarrage

Les témoins (numérotés) de pas (p. 30) indiquent la charge résiduelle des piles. Si tous les témoins s'allument, les piles sont complètement chargées. Moins il y a de témoins allumés, plus les piles sont usées.

-  Quand un adaptateur secteur est branché, l'indication de charge résiduelle des piles n'est pas correcte.

note Vous pouvez utiliser des piles alcalines ou au nickel-hydrure métallique. Pour une détection fiable de la charge résiduelle des piles, utilisez le menu Global (p. 31) pour préciser le type de piles utilisées.

En cours de fonctionnement

Si les piles s'épuisent, le monotribe vous avertit en faisant clignoter les quatre témoins de parties (p. 29) simultanément.

Si les piles sont complètement épuisées, le témoin numéroté 1 clignote puis l'alimentation de l'appareil est coupée.

note Il est impossible d'arrêter les signaux vous avertissant que les piles sont presque épuisées mais vous pouvez continuer à utiliser le monotribe jusqu'à épuisement complet.

-  Les données non sauvegardées sont perdues. Sauvegardez donc vos données si nécessaire (p.31).

Connexions

L'illustration suivante montre un exemple typique de connexions. Branchez le matériel répondant à vos besoins.

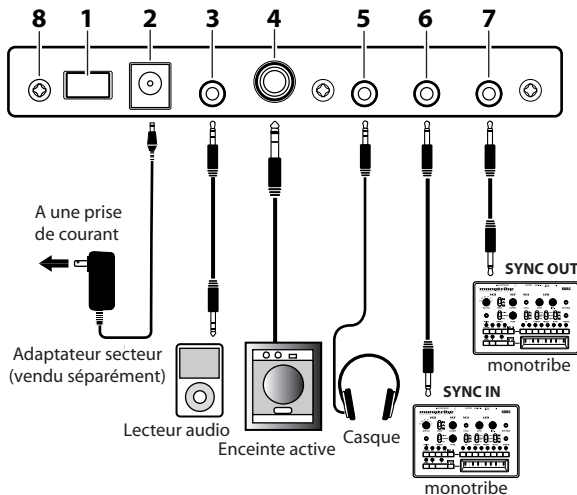

⚠ Coupez l'alimentation avant d'effectuer la moindre connexion. Une mauvaise utilisation risque d'endommager vos enceintes ou d'entraîner d'autres dysfonctionnements.

1. Interrupteur d'alimentation

Il met l'appareil sous/hors tension. Pour couper l'alimentation, maintenez le bouton enfoncé.

2. Prise DC 9V

Branchez l'adaptateur secteur disponible en option  ici.

3. Prise AUDIO IN

Une source audio externe peut être branchée à la prise AUDIO IN pour être mélangée avec le signal du VCO (p. 26) avant d'être envoyée au VCF (p. 26) et au VCA (p. 26). Cela vous permet d'étendre les possibilités de création sonore du monotribe ou d'utiliser ce dernier comme processeur d'effet pour une source audio.

note Un signal d'entrée stéréo est mixé en un signal mono.

4. Prise OUTPUT

Branchez la prise OUTPUT du monotribe à l'entrée (INPUT) de votre console de mixage ou de vos enceintes actives. Le signal de sortie est mono mais la prise accepte des fiches jack mono ou stéréo (asymétrique).

5. Prise HEADPHONES

Vous pouvez y brancher un casque (mini-jack stéréo).

6. Prise SYNC OUT

Cette prise émet une pulsation de 5V durant 15ms au début de chaque pas. Vous pouvez l'utiliser pour synchroniser un autre monotribe ou un autre dispositif compatible, comme un séquenceur analogique, avec votre monotribe. Un réglage du menu Global (p. 31) vous permet de spécifier la polarité de la pulsation.

7. Prise SYNC IN

Si vous avez branché un dispositif à la prise SYNC IN, l'horloge de pas interne est ignorée et le séquenceur produit ses pas en suivant les pulsations reçues à cette prise. Cette prise permet de synchroniser les pas de votre monotribe avec des pulsations émises par un autre monotribe, un séquenceur analogique ou la sortie audio d'une station de travail audio numérique (DAW). Un réglage du menu Global (p. 31) vous permet de spécifier la polarité des pulsations détectées.

8. Vis de terre

Utilisez cette vis pour relier l'appareil à la terre. Pour cela, desserrez la vis et fixez un fil de mise à la terre.

 *N'utilisez pas l'appareil si cette vis a été retirée.*

note Selon la façon dont cet appareil est branché à d'autres appareils, vous pouvez sentir une infime stimulation électrique quand vous touchez un micro branché ou une partie métallique de l'appareil. Ce phénomène est dû au passage d'un courant très faible, absolument inoffensif pour les êtres humains. Si cela vous dérange néanmoins, utilisez la vis de terre pour relier l'appareil à une terre externe.

Mise sous tension

 Avant de mettre le monotribe sous tension, coupez l'alimentation des enceintes actives ou de tout autre système d'amplification externe.

1. Tournez les commandes LEVEL (p. 26) et RHYTHM (p. 30) du monotribe à bout de course vers la gauche.

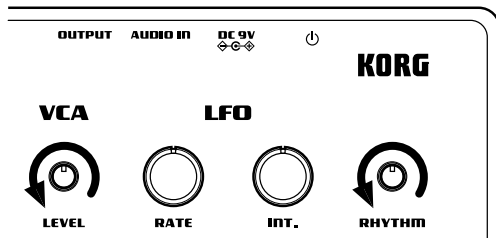

2. Appuyez sur l'interrupteur du monotribe (p. 23) pour le mettre sous tension. Les témoins (numérotés) de pas (p. 30) indiquent la charge résiduelle des piles.

3. Diminuez le volume de vos enceintes actives ou de tout autre système d'amplification externe et mettez-le(s) sous tension.
4. Tournez les commandes LEVEL et RHYTHM du monotribe vers la droite jusqu'à un niveau adéquat.
5. Réglez le volume sur votre système d'amplification externe.

Mise hors tension

1. Diminuez le volume de vos enceintes actives ou de tout autre système d'amplification externe et mettez-le(s) hors tension.
 2. Tournez les commandes LEVEL (p. 26) et RHYTHM (p. 30) du monotribe à bout de course vers la gauche et maintenez l'interrupteur enfoncé jusqu'à ce que tous les témoins s'éteignent.
-  *Ne mettez jamais le monotribe hors tension quand il sauvegarde des données globales (p. 31). Cela risquerait d'endommager les données internes.*

Mise hors tension automatique

Le monotribe propose une fonction de coupure d'alimentation automatique. L'alimentation est automatiquement coupée si le monotribe ne produit aucun son durant environ 4 heures.

Désactiver la coupure automatique d'alimentation

Vous pouvez désactiver cette fonction de coupure automatique d'alimentation.

Pour savoir comment procéder, voyez le menu Global (p. 31).

Description et fonctions

Section synthétiseur

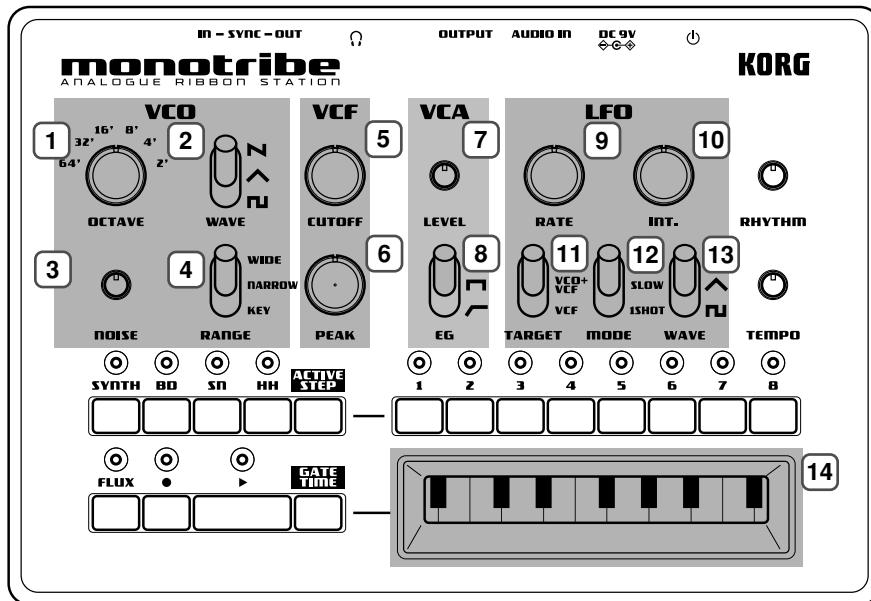

VCO ('Voltage Controlled Oscillator')

L'oscillateur génère la forme d'onde constituant la base du son: une onde en dents de scie, triangulaire ou carrée. Le générateur de bruit produit du bruit blanc. Si une source audio externe est branchée à la prise AUDIO IN, son signal est mixé avec le signal de sortie du VCO. Le VCO génère une forme d'onde à une hauteur déterminée par l'endroit touché sur le clavier ruban ou par des données de jeu enregistrées sous forme de séquence. De plus, le LFO peut créer des changements de hauteur variant dans le temps.

1. Sélecteur OCTAVE

Il détermine la hauteur du VCO par octaves. Avec le réglage "64", la plage de hauteur du clavier ruban est de la0~ré2.

2. Sélecteur WAVE

Il sélectionne la forme d'onde du VCO: en dents de scie, triangulaire ou carrée.

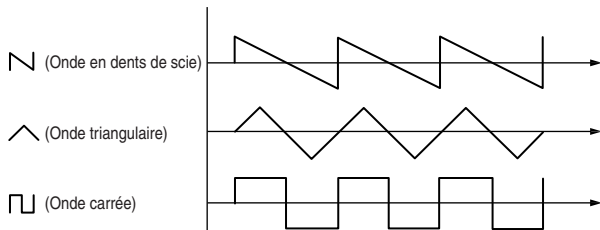

3. Commande NOISE

Cette commande règle le niveau du bruit blanc mixé avec le signal de sortie du VCO.

4. Sélecteur RANGE

Il détermine la plage du clavier ruban.

WIDE

La plage de hauteur du clavier est environ six fois plus large qu'avec le réglage "NARROW". Le changement de hauteur est continu. Le réglage du sélecteur OCTAVE est ignoré.

NARROW

La hauteur change de façon continue en fonction du clavier imprimé sur le ruban.

KEY

La hauteur change par pas chromatiques en fonction du clavier imprimé sur le ruban.

VCF ('Voltage Controlled Filter')

Le filtre modifie le timbre en accentuant ou en atténuant certaines bandes de fréquences du son produit par l'oscillateur. Le monotribre utilise un filtre passe-bas traditionnel (LPF) de 12dB/oct, également utilisé sur le Korg MS-20. Les réglages de ce filtre exercent une influence considérable sur le timbre du son. De plus, vous pouvez utiliser le LFO pour moduler la fréquence de coupure du filtre dans le temps.

5. Commande CUTOFF

Elle règle la fréquence de coupure du filtre VCF et modifie le timbre du son.

Tournez cette commande à gauche pour adoucir le son ou tournez-la à droite pour rendre le son plus brillant.

6. Commande PEAK

Elle règle la résonance du VCF et souligne la fréquence du filtre.

VCA ('Voltage Controlled Amplifier')



L'amplificateur détermine le volume du son. Vous pouvez modifier le volume dans le temps avec le générateur d'enveloppe (EG).

7. Commande LEVEL

Elle règle le volume.

8. Sélecteur EG

Il vous permet de choisir une des trois formes d'onde du générateur d'enveloppe (EG) modulant le VCA.

-  (DECAY) Le volume démarre au maximum dès que la note est produite puis chute.
-  (GATE) Le volume reste au maximum tant que la note est maintenue.
-  (ATTACK) Le volume augmente dès que la note est produite puis reste au maximum tant que la note est maintenue.

LFO ('Low Frequency Oscillator')

Le LFO applique des changements cycliques aux paramètres façonant le son. Vous avez plusieurs possibilités pour définir les paramètres à moduler. Comme la vitesse de modulation dispose d'une large plage de réglage, vous pouvez vous servir de ce paramètre pour créer des effets allant du vibrato aux effets spéciaux. Vous pouvez aussi utiliser le mode 1SHOT pour que le LFO se comporte comme un générateur d'enveloppe (EG).

9. Commande RATE

Règle la vitesse de modulation. Tournez la commande vers la droite pour accélérer la modulation.

10. Commande INT.

Règle l'intensité de la modulation. Si vous tournez la commande à fond à gauche, aucune modulation n'est appliquée.

11. Sélecteur TARGET

Ce sélecteur détermine la cible de la modulation du LFO.

- VCO** La hauteur du VCO change.
- VCO+VCF** La hauteur du VCO et la fréquence de coupure du VCF changent.

VCF La fréquence de coupure du VCF change.

12. Sélecteur MODE

Change la plage de vitesse de modulation ou la façon dont la modulation est appliquée.

FAST La plage de réglage de la vitesse de modulation est d'environ 1Hz~5kHz.

SLOW La plage de réglage de la vitesse de modulation est d'environ 0,05Hz~18Hz.

1SHOT Quand la note démarre, le premier demi-cycle de modulation est appliqué puis le LFO s'arrête.

note "KEY SYNC" si vous avez sélectionné "FAST" ou "1SHOT".

Une note jouée avec '1SHOT'

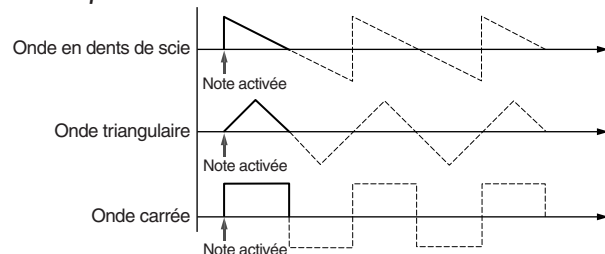

KEY SYNC

La fonction "Key Sync" initialise la forme d'onde du LFO quand une note est produite.

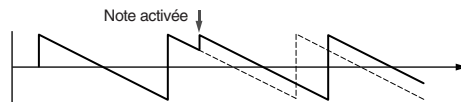

13. Sélecteur WAVE

Sélectionne la forme d'onde de modulation: onde en dents de scie, triangulaire ou carrée. (p. 26)

Clavier

14. Clavier ruban

Touchez ce clavier du doigt pour produire des sons.

Section séquenceur

Le monotribe contient un séquenceur à 8 pas pilotant le synthétiseur et le générateur de sons de batterie.

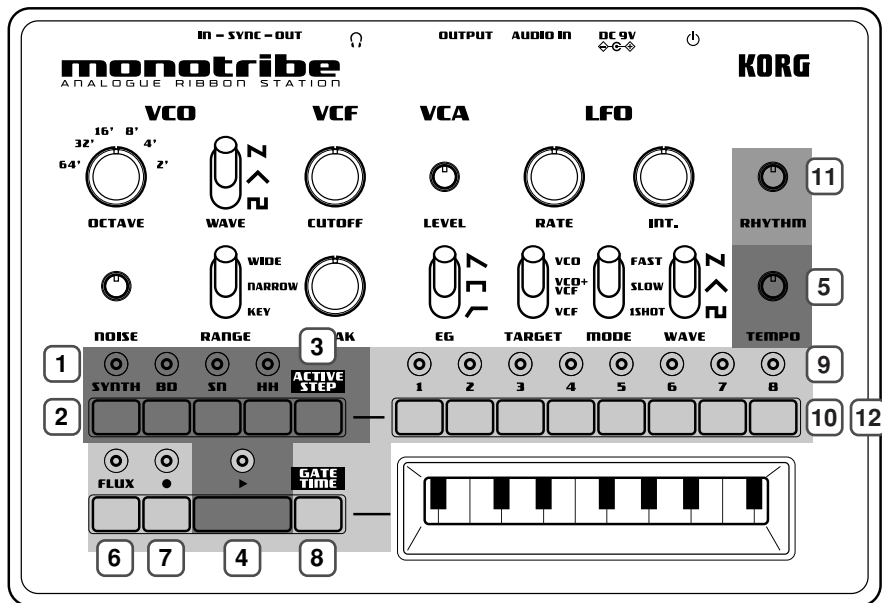

Contrôleurs de base

1. Témoins de parties

Ces témoins s'allument quand vous appuyez sur un bouton de partie pour sélectionner une partie.

2. Boutons de partie

Appuyez sur un de ces boutons pour sélectionner la partie à éditer.

Bouton SYNTH

Appuyez sur ce bouton pour éditer la partie de synthétiseur (SYNTH). Le témoin de la partie SYNTH s'allume quand vous actionnez le bouton.

Bouton BD

Appuyez sur ce bouton pour éditer la partie de grosse caisse (BD: bass drum). Le témoin de la partie BD s'allume quand vous actionnez le bouton.

Bouton SN

Appuyez sur ce bouton pour éditer la partie de caisse claire (SN: snare). Le témoin de la partie SN s'allume quand vous actionnez le bouton.

Bouton HH

Appuyez sur ce bouton pour éditer la partie de charleston (HH: hi-hat). Le témoin de la partie HH s'allume quand vous actionnez le bouton.

note Les témoins des parties se mettent à clignoter quand les piles sont pratiquement épuisées. Voyez la section "Indication de la charge des piles" (p. 22).

3. Bouton ACTIVE STEP

Ce bouton permet d'activer ou de couper chaque pas de la séquence. Tant que vous appuyez sur ce bouton, le témoin de chaque pas activé s'allume. Pour activer ou couper un pas, maintenez le bouton ACTIVE STEP enfoncé et appuyez sur le bouton du pas en question. Les pas coupés sont ignorés durant la reproduction et l'enregistrement.

note A la mise sous tension, tous les pas sont activés.

note Il est impossible de couper tous les pas simultanément.

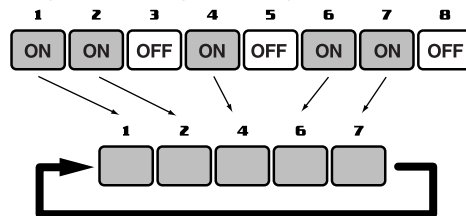

4. Bouton PLAY

Appuyez sur ce bouton pour reproduire ou arrêter la séquence. La reproduction démarre toujours au début de la séquence. Le témoin PLAY est allumé durant la reproduction.

5. Commande TEMPO

Cette commande règle la vitesse du séquenceur.

La plage de réglage de cette commande peut être changée dans le menu Global (p. 31).

Avec une plage étroite (60~180BPM), vous pouvez effectuer un réglage précis du tempo. Avec le réglage large, vous pouvez régler le tempo sur la plage 10~600BPM.

note La commande TEMPO est désactivée si un dispositif externe est branché à la prise SYNC IN.

note Les valeurs de tempo numériques indiquées ci-dessus correspondent à des pas d'une double croche.

Commandes de séquence du synthétiseur

6. Bouton FLUX

Ce bouton active et coupe le mode FLUX.

Activé

La séquence de la partie de synthé est enregistrée et reproduite sous forme de données continues.

Coupé

Une note est reproduite par pas.

note La désactivation de ce mode peut produire des hauteurs inattendues en fonction du timing du jeu.

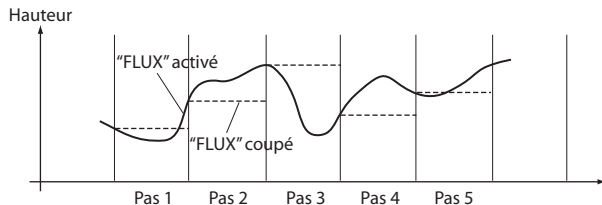

7. Bouton REC

Appuyez sur ce bouton pour faire passer le monotribe en mode d'enregistrement (le témoin REC s'allume). Quand vous jouez sur le clavier ruban, les données de votre jeu sont enregistrées.

Une pression sur ce bouton à l'arrêt fait passer le monotribe en attente d'enregistrement (le témoin REC clignote). Dans cet état, il suffit d'appuyer sur le bouton PLAY pour passer en mode d'enregistrement. Pour quitter le mode d'enregistrement ou d'attente d'enregistrement, appuyez à nouveau sur le bouton REC (le témoin REC s'éteint).

8. Bouton GATE TIME

En maintenant ce bouton enfoncé et en utilisant le clavier ruban durant la reproduction d'une séquence, vous pouvez changer la durée ("Gate Time") des notes de la partie de synthé. L'ampleur du changement de la durée des notes dépend de la position où vous avez touché le clavier ruban.

Vous obtenez la valeur "Gate Time" minimum (1,4%) en touchant l'extrémité gauche du clavier et la valeur maximum (100%) en touchant l'extrémité droite. Si vous effectuez cette opération en mode d'enregistrement, la valeur "Gate Time" de chaque pas peut être enregistrée dans la séquence (et reproduite ensuite).

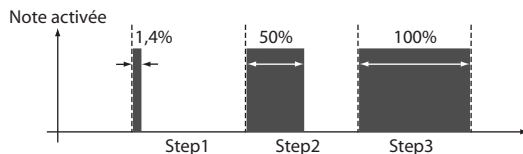

9. Témoins de pas

Ces témoins s'allument ou s'éteignent quand vous appuyez sur le bouton de pas correspondant. Durant la reproduction d'une séquence, les témoins clignotent pour indiquer le pas en vigueur.

10. Boutons de pas

Ces boutons activent/couper les différents pas.

Activé

Le pas est reproduit et le témoin correspondant à ce pas s'allume.

Coupé

Le pas n'est pas reproduit et le témoin correspondant à ce pas ne s'allume pas.

note Si vous enregistrez sur un pas qui est coupé, il est automatiquement activé. Dans ce cas, les données enregistrées au préalable pour ce pas sont effacées.

Commandes de séquence du générateur de sons de batterie

11. Commande RHYTHM

Cette commande règle le volume du générateur de sons de batterie.

12. Boutons de pas

Ces boutons activent/couper les différents pas de la partie de batterie sélectionnée (BD, SN, HH).

Activé

Le pas est reproduit et le témoin correspondant à ce pas s'allume.

Coupé

Le pas n'est pas reproduit et le témoin correspondant à ce pas ne s'allume pas.

Si vous activez un bouton de pas tout en maintenant un bouton de partie enfoncé, cette partie est audible à la moitié du pas. Cette fonction est disponible pour les 8 boutons de pas, ce qui vous permet de disposer en réalité de 16 pas pour la séquence de batterie.

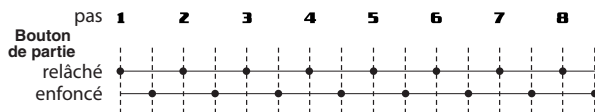
**Sauvegarder une séquence**

Quand le séquenceur n'est pas en mode de reproduction et quand le monotribe ne produit aucun son, maintenez le bouton REC enfoncé jusqu'à ce que le témoin REC cesse de clignoter et s'éteigne.

La séquence sauvegardée sera chargée lors de la prochaine mise sous tension. Vous pouvez changer la séquence chargée lors de la mise sous tension dans le menu Global (p.31).

⚠ Ne coupez jamais l'alimentation quand l'appareil sauvegarde des données. Vous risqueriez de détruire les données internes.

note Les réglages sauvegardés sont conservés même quand l'alimentation est coupée.

Menu Global

Vous pouvez effectuer divers réglages concernant le fonctionnement du monotribe. Ces réglages sont assignés aux boutons de pas 1~7 (voyez ci-dessous).

Bouton de pas 1	Mise hors tension automatique
Témoin éteint	La mise hors tension automatique est désactivée.
*Témoin allumé	La mise hors tension automatique est activée.
Bouton de pas 2	Sélection du type de piles
*Témoin éteint	Le monotribe est prêt pour des piles alcalines.
Témoin allumé	Le monotribe est prêt pour des piles au nickel-hydrure métallique.
Bouton de pas 3	Polarité 'SYNC OUT'
*Témoin éteint	Le signal de sortie croît au début de chaque pas.
Témoin allumé	Le signal de sortie décroît au début de chaque pas.
Bouton de pas 4	Polarité 'SYNC IN'
*Témoin éteint	Le pas avance quand le signal d'entrée croît.
Témoin allumé	Le pas avance quand le signal d'entrée décroît.
Bouton de pas 5	Réglages de séquence au démarrage
Témoin éteint	La séquence initiale est chargée à la mise sous tension.
Témoin clignotant	La séquence sauvegardée est chargée à la mise sous tension.
*Témoin allumé	La séquence de démo est chargée à la mise sous tension.
Bouton de pas 6	Ecoute de la batterie
Témoin éteint	Vous n'entendez rien quand vous appuyez sur un des boutons de parties de batterie.
*Témoin allumé	Vous entendez le son de batterie correspondant quand vous appuyez sur un des boutons de parties de batterie.

Bouton de pas 7	Plage de la commande TEMPO
Témoin éteint	La plage de réglage du TEMPO est étroite.
*Témoin allumé	La plage de réglage du TEMPO est large.

* Indique le réglage d'usine par défaut.

Procédure de réglage

Appuyez sur le bouton de pas correspondant pour effectuer le réglage.

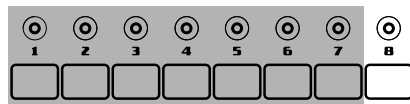

1. En maintenant les boutons ACTIVE STEP et GATE TIME enfoncés, mettez l'appareil sous tension. Le monotribe passe en mode de menu Global.
2. Appuyez sur le bouton de pas correspondant au réglage à effectuer. Le témoin indique le réglage.
3. Quand vous avez fini vos réglages, appuyez sur le bouton REC pour sauvegarder vos changements et redémarrer le monotribe dans son état normal. Pour annuler l'opération, appuyez sur le bouton FLUX. Les changements sont annulés et le monotribe redémarre dans son état normal.

⚠ *Ne coupez jamais l'alimentation quand l'appareil sauvegarde des données. Vous risqueriez de détruire les données internes.*

note *Les réglages sauvegardés sont conservés même quand l'alimentation est coupée.*

Fiche technique

Température de fonctionnement	0~+40°C (sans condensation)
Clavier	Clavier ruban
Générateur de sons	Synthèse analogique 1 VCO (onde en dents de scie, triangulaire, carrée), Générateur de bruit, 1 VCF (filtre passe-bas 12dB/oct), 1 VCA, 1 LFO
Batterie	3 parties, circuits analogiques distincts
Séquenceur	8 pas
Prises	
Prise AUDIO IN	Mini-jack stéréo ø3,5mm
Prise OUTPUT	Jack stéréo ø6,3mm (asymétrique)
Prise HEADPHONES	Mini-jack stéréo ø3,5mm
Prise SYNC IN	Mini-jack mono ø3,5mm
Niveau d'entrée maximum	20V
Prise SYNC OUT	Mini-jack mono ø3,5mm
Niveau de sortie	5V
Alimentation	Piles AA/LR6 alcalines x6 ou piles AA au nickel-hydrure métallique x6, Adaptateur secteur en option (DC9V )
Autonomie des piles	environ 14 heures (avec des piles alcalines)
Dimensions (L x P x H)	207 x 145 x 70mm
Poids	735g (sans piles)
Accessoires fournis	Six piles alcalines AA permettant de vérifier le fonctionnement, Manuel d'utilisation

* Les caractéristiques et l'aspect du produit sont susceptibles d'être modifiés sans avis préalable en vue d'une amélioration.

Bedienungsanleitung

Inhaltsübersicht

Vorsichtsmaßnahmen	34
Die wichtigsten Funktionen	35
Aufbau der Klangerzeugung	35
Die drei Klangaspekte (Tonhöhe, Klangfarbe, Lautstärke)	35
Blockschaltbild	36
Vorbereitung	37
Einlegen der Batterien	37
Verwendung eines Netzteils	37
Anzeige der Batteriespannung	37
Anschlüsse	38
Einschalten	39
Ausschalten	39
Energiesparfunktion	39
Bedienelemente auf der Frontplatte	40
Synthesizer-Sektion	40
Sequenzersektion	43
Globale Funktionen	46
Einstellverfahren	47
Technische Daten	47

Vielen Dank für Ihre Entscheidung zu einem **monotribe** analogen Bandstation von Korg.

Bitte lesen Sie sich diese Anleitung vollständig durch, um bei der Bedienung alles richtig zu machen.

Vorsichtsmaßnahmen

Aufstellungsort

Vermeiden Sie das Aufstellen des Geräts an Orten, an denen

- es direkter Sonneneinstrahlung ausgesetzt ist;
- hohe Feuchtigkeit oder Extremtemperaturen auftreten können;
- Staub oder Schmutz in großen Mengen vorhanden sind;
- das Gerät Erschütterungen ausgesetzt sein kann.
- in der Nähe eines Magnetfeldes.

Stromversorgung

Schließen Sie das optionale Netzteil nur an eine geeignete Steckdose an.

Verbinden Sie es niemals mit einer Steckdose einer anderen Spannung.

Störeinflüsse auf andere Elektrogeräte

Dieser kann bei in der Nähe aufgestellten Rund-funkempfängern oder Fernsehgeräten Empfangsstörungen hervorrufen. Betreiben Sie solche Geräte nur in einem geeigneten Abstand von diesem Erzeugnis.

Bedienung

Vermeiden Sie bei der Bedienung von Schaltern und Reglern unangemessenen Kraftaufwand.

Reinigung

Bei auftretender Verschmutzung können Sie das Gehäuse mit einem trockenen, sauberen Tuch abwischen. Verwenden Sie keinerlei Flüssigreiniger wie beispielsweise Reinigungsbenzin, Verdünnungs- oder Spülmittel. Verwenden Sie niemals brennbare Reiniger.

Bedienungsanleitung

Bewahren Sie diese Bedienungsanleitung gut auf, falls Sie sie später noch einmal benötigen.

Flüssigkeiten und Fremdkörper

Stellen Sie niemals Behältnisse mit Flüssigkeiten in der Nähe des Geräts auf. Wenn Flüssigkeit in das Gerät gelangt, können Beschädigung des Geräts, Feuer oder ein elektrischer Schlag die Folge sein.

Beachten Sie, daß keinerlei Fremdkörper in das Gerät gelangen. Sollte ein Fremdkörper in das Gerät gelangt sein, so trennen Sie es sofort vom Netz. Wenden Sie sich dann an Ihren KORG-Fachhändler.

Hinweis zur Entsorgung (Nur EU)



Wenn Sie das Symbol mit der „durchgekreuzten Mülltonne“ auf Ihrem Produkt, der dazugehörigen Bedienungsanleitung, der Batterie oder dem Batteriefach sehen, müssen Sie das Produkt in der vorgeschriebenen Art und Weise entsorgen. Dies bedeutet, dass dieses Produkt mit elektrischen und elektronischen Komponenten nicht mit dem normalen Hausmüll entsorgt werden darf. Für Produkte dieser Art existiert ein separates, gesetzlich festgelegtes



Entsorgungssystem. Gebrauchte elektrische und elektronische Geräte müssen separat entsorgt werden, um ein umweltgerechtes Recycling sicherzustellen. Diese Produkte müssen bei benannten Sammelstellen abgegeben werden. Die Entsorgung ist für den Endverbraucher kostenfrei! Bitte erkundigen Sie sich bei Ihrer zuständigen Behörde, wo Sie diese Produkte zur fachgerechten Entsorgung abgeben können. Falls Ihr Produkt mit Batterien oder Akkumulatoren ausgerüstet ist, müssen Sie diese vor Abgabe des Produktes entfernen und separat entsorgen (siehe oben). Die Abgabe dieses Produktes bei einer zuständigen Stelle hilft Ihnen, dass das Produkt umweltgerecht entsorgt wird. Damit leisten Sie persönlich einen nicht unerheblichen Beitrag zum Schutz der Umwelt und der menschlichen Gesundheit vor möglichen negativen Effekten durch unsachgemäße Entsorgung von Müll. Batterien oder Akkus, die Schadstoffe enthalten, sind auch mit dem Symbol einer durchgekreuzten Mülltonne gekennzeichnet. In der Nähe zum Mülltonnensymbol befindet sich die chemische Bezeichnung des Schadstoffes. Cd oder NiCd steht für Cadmium, Pb für Blei und Hg für Quecksilber.

WICHTIGER HINWEIS FÜR KUNDEN

Dieses Produkt wurde unter strenger Beachtung von Spezifikationen und Spannungsanforderungen hergestellt, die im Bestimmungsland gelten. Wenn Sie dieses Produkt über das Internet, per Postversand und/oder mit telefonischer Bestellung gekauft haben, müssen Sie bestätigen, dass dieses Produkt für Ihr Wohngebiet ausgelegt ist.

WARNUNG: Verwendung dieses Produkts in einem anderen Land als dem, für das es bestimmt ist, verwendet wird, kann gefährlich sein und die Garantie des Herstellers oder Importeurs hinfällig lassen werden. Bitte bewahren Sie diese Quittung als Kaufbeleg auf, da andernfalls das Produkt von der Garantie des Herstellers oder Importeurs ausgeschlossen werden kann.

* Alle Produkt- und Firmennamen sind Warenzeichen oder eingetragene Warenzeichen der betreffenden Eigentümer.

Die wichtigsten Funktionen

Analog-Synthese

Der VCO, VCF und VCA beruhen auf analogen Schaltungen. Dank einer intuitiven Bedienung geht die Klangprogrammierung so schnell wie auf einem Analog-Synthesizer vonstatten: Mit dem monotribe ist endlich wieder flexibles und „aus dem Bauch ‘raus“-Arbeiten ange-sagt. Der VCF enthält übrigens dieselbe Filterschaltung wie der un-vergessene Korg MS-20.

Automatische Stimmfunktion

Wann immer der monotribe keine Noten ausgeben muss, korrigiert er selbsttätig seine Stimmung, um temperatur- oder altersbedingtes „Driften“ zu vermeiden. Obwohl der VCO des monotribe analog ist, benötigt er für seine Stimmstabilität keine regelmäßige Wartung. Außerdem ist der monotribe unmittelbar nach dem Einschalten einsatz-bereit.

Bandtastatur

Der Tonumfang der Bandtastatur kann geändert werden (WIDE/ NARROW). Selbstverständlich kann sie auch chromatisch (d.h. wie eine herkömmliche Tastatur) gespielt werden, so dass man Melodien spielen kann.

Analoge Schlagzeugklangerzeugung

Das Gerät enthält eine separate analoge Schlagzeugklangerzeugung mit drei Parts.

Step-Sequencer mit 8 Schritten

Die Sequenz kann nicht nur die Schlagzeug-Sounds und den Synthe-sizerpart ansprechen, sondern auch in Echtzeit geändert werden.

FLUX-Modus

In diesem Modus kann die Synthesizersequenz unabhängig von den Schritten des Step-Sequencers aufgezeichnet und abgespielt werden. Damit lassen sich ausgefuchste Grooves und Sequenzfiguren mit ei-nem einzigartigen Rhythmus erzeugen.

Flexibel einsetzbarer LFO

Dank zahlreicher „RATE“- und „INTENSITY“-Einstellungsmöglichkei-ten ist die Modulation so dezent bzw. brachial wie man selbst möchte. Außer den herkömmlichen LFO-Funktionen steht ein 1SHOT-Modus zur Verfügung, in dem sich der LFO wie eine Hüllkurve (EG) verhält.

Externer Eingang

Das hier anliegende Signal kann mit dem vom VCO erzeugten Signal zu einem neuartigen Synthi-Sound kombiniert werden. Der monotri-be kann aber auch als Effektprozessor für externe Audiosignale miss-braucht werden.

Interner Lautsprecher

Da der monotribe einen Lautsprecher enthält, kann man an jedem gewünschten Ort experimentieren und musizieren.

Netzteil und Batteriespeisung

Das Gerät kann sowohl mit Batterien als auch mit einem optionalen Netzteil betrieben werden.

Aufbau der Klangerzeugung

Wie das Blockschaltbild (S. 36) zeigt, enthält der Synthesizer Teil einen Oszillator (VCO), ein Filter (VCF) und einen Verstärker (VCA). Um den Synthesizer anzusteuern, müssen Sie entweder die Bandtastatur drücken oder den Sequenzer starten. Der Schlagzeugteil umfasst drei Parts – Bassdrum (BD), Snare (SN) und HiHat (HH). Diese werden von der Sequenz angesteuert.

Die drei Klangaspekte (Tonhöhe, Klangfarbe, Lautstärke)

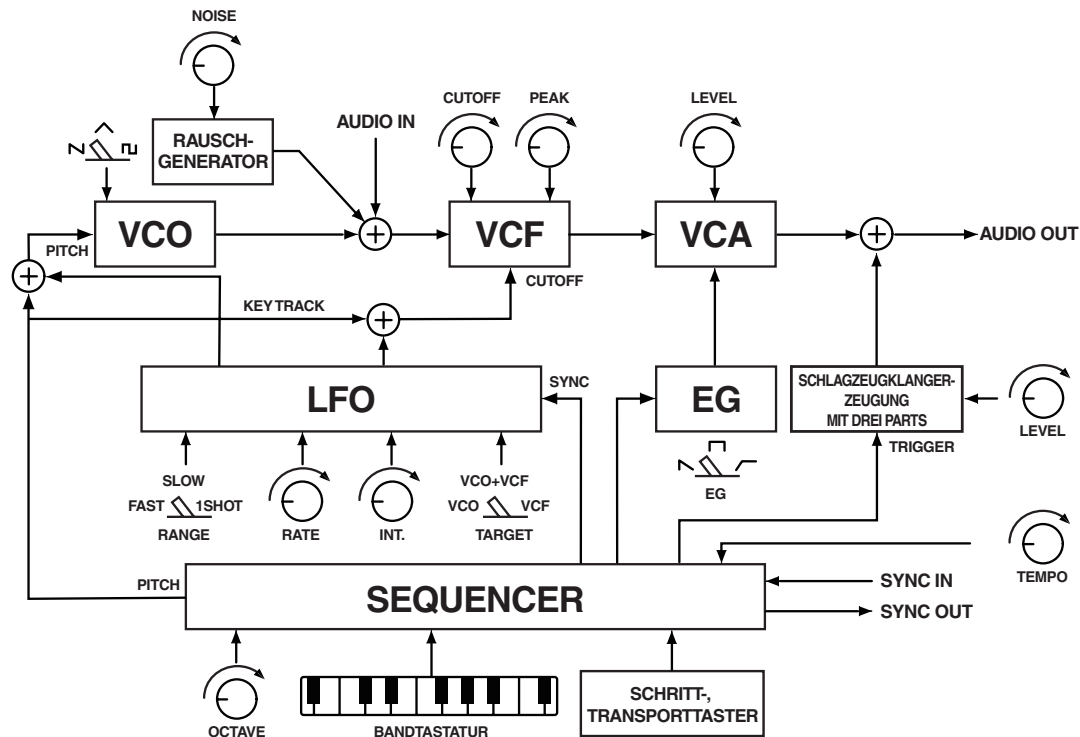

Alle Klänge beruhen auf drei Basisaspekten: Tonhöhe, Klangfarbe (rund oder hell) und Lautstärke. Wie seine analogen Vorfahren bietet der monotribe eine VCO-, VCF- und VCA-Sektion, mit denen sich diese Aspekte beeinflussen lassen. Mit dem VCO legen Sie die Ton-höhe fest, mit dem VCF die Klangfarbe und mit dem VCA die Laut-stärke. Diese Aspekte können mit einer Hüllkurve (EG) und einem Niederfrequenzoszillator (LFO) dynamisch beeinflusst werden.

Blockschaltbild





Vorbereitung

Einlegen der Batterien

-  Vor dem Auswechseln der Batterien müssen Sie das Gerät unbedingt ausschalten.
-  Erschöpfte Batterien müssen so schnell wie möglich aus dem Monotribe entfernt werden, weil es sonst zu Betriebsstörungen (z.B. durch Auslaufen der Batterieflüssigkeit) kommen kann. Entfernen Sie die Batterien außerdem, wenn Sie den Monotribe längere Zeit nicht verwenden möchten.
-  Wechseln Sie immer alle Batterien aus und verwenden Sie nur jeweils Batterien desselben Typs.

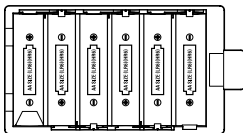

1. Entfernen Sie den Batteriefachdeckel an der Unterseite.



2. Legen Sie sechs AA-Batterien unter Einhaltung der richtigen Polarität (+/-Pol) ein. Verwenden Sie nur Alkali- oder Ni-MH-Batterien.
3. Schließen Sie das Batteriefach wieder.
 -  Die beiliegende Batterie ist ausschließlich für Testzwecke gedacht. Daher hat sie eine kürzere Lebensdauer als andere Batterien.

Verwendung eines Netzteils

Schließen Sie ein optionales AC-Netzteil an die DC9V-Buchse an.

-  Vor dem Anschließen des Netzteils müssen Sie das Gerät ausschalten.
-  Verwenden Sie nur das ausdrücklich erwähnte Netzteil. Ein beliebiges anderes Netzteil könnte nämlich Funktionsstörungen hervorrufen.

Anzeige der Batteriespannung

Beim Einschalten

Die Schritt-Dioden (S. 45) zeigen die Restlaufzeit der Batterien an. Wenn alle Dioden leuchten, sind die Batterien noch komplett geladen. Je weniger Dioden leuchten, desto schwächer ist die Batteriespannung.

-  Solange ein Netzteil angeschlossen ist, wird die Restlaufzeit der Batterien nicht zuverlässig angezeigt.

Anm. Es können wahlweise Alkali- oder Ni-MH-Batterien verwendet werden. Die Batteriespannung kann nur zuverlässig gemessen werden, wenn Sie angeben, welchen Batterietyp Sie eingelegt haben (S. 46).

Während des Betriebs

Wenn die Batterien nahezu erschöpft sind, beginnen die Dioden der vier Parts (S. 44) zu blinken.

Wenn die Batterien komplett erschöpft sind, blinkt die Diode von Schritt 1 kurz. Anschließend schaltet sich das Gerät aus.

Anm. Dieses warnende Blinken kann man zwar nicht abstellen, allerdings können Sie den Monotribe noch so lange verwenden, bis die Batterien komplett erschöpft sind.

-  Bedenken Sie, dass bis dahin nicht gespeicherte Daten dann verloren gehen. Speichern Sie Ihre Einstellungen also regelmäßig (S. 46).

Anschlüsse

Nachstehend wird ein typisches Anschlussbeispiel gezeigt. Selbstverständlich können Sie sich auf die für Sie relevanten Geräte und Anschlüsse beschränken.

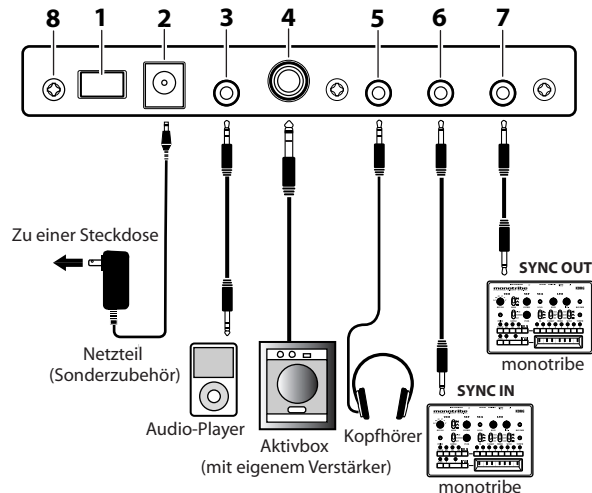

⚠ Schalten Sie das Gerät vor Herstellen oder Lösen jedweder Anschlüsse aus. Andernfalls könnten Sie die Lautsprecher beschädigen oder Betriebsstörungen verursachen.

1. Netzschalter

Hiermit schalten Sie das Gerät ein und aus. Zum Ein- und Ausschalten müssen Sie den Taster eine Weile gedrückt halten.

2. DC 9V-Buchse

Schließen Sie hier ein optionales  Netzteil an.

3. AUDIO IN-Buchse

Die mit der AUDIO IN-Buchse verbundene Signalquelle wird mit dem VCO-Signal (S. 41) kombiniert und an den VCF (S. 41) sowie den VCA (S. 41) angelegt. Das können Sie zum Erweitern des Wellenformangebots Ihres monotribe nutzen. Umgekehrt kann er mit diesem System auch als Effektprozessor für eine Audioquelle fungieren.

Anm. In Stereo angelegte Signale werden zu einem Mono-Signal zusammengefasst.

4. OUTPUT-Buchse

Verbinden Sie die OUTPUT-Buchse des monotribe mit einem Eingang Ihres Mischpults oder einer Aktivbox. Das Ausgangssignal ist zwar mono, aber man kann im Notfall auch ein (unsymmetrisches) Stereokabel an diese Buchse anschließen.

5. HEADPHONES-Buchse

Hier kann ein Kopfhörer (mit Miniklinke) angeschlossen werden.

6. SYNC OUT-Buchse

Diese Buchse gibt am Beginn eines jeden Schritts einen 15ms langen 5V-Impuls aus. Dieser kann zum Synchronisieren eines zweiten monotribe oder eines kompatiblen Geräts (z.B. ein Analog-Sequenzers) genutzt werden. Mit einem globalen Menüparameter (S. 46) lässt sich die Polarität des Impulses einstellen.

7. SYNC IN-Buchse

Wenn Sie einen Stecker an die SYNC IN-Buchse anschließen, wird der Taktgeber des internen Sequenzers ignoriert. Stattdessen werden die Schritte bei Empfang von Impulsen eines externen Geräts angefahren. Diese Buchse können Sie zum Synchronisieren des monotribe-Sequenzers zu Impulsen eines zweiten monotribe, eines Analog-Sequenzers oder der Audio-Ausgabe Ihrer DAW nutzen. Mit einem globalen Menüparameter (S. 46) lässt sich die Polarität der erwarteten Impulse einstellen.

8. Masseschraube

Über diese Schraube kann das Gerät geerdet werden. Lösen Sie die Schraube und schließen Sie ein Erdungskabel an.

 *Verwenden Sie das Gerät niemals, nachdem Sie die Schraube entfernt haben.*

Anm. *Bei der Verbindung dieses Geräts mit bestimmten anderen Geräten spüren Sie eventuell einen leichten Stromschlag, wenn Sie mit einer weichen Hautpartie ein angeschlossenes Mikrofon oder eine Metallpartie des Gerätes berühren.*

Das liegt an einer geringfügigen Strommenge, die für Menschen völlig harmlos ist. Wenn Sie das aber als unangenehm empfinden, können Sie das Gerät über diese Schraube erden.

Einschalten

 *Vor dem Einschalten des monotribe müssen Sie die externe Aktivbox bzw. Ihr Verstärkungssystem ausschalten.*

1. Drehen Sie den LEVEL- (S. 41) und RHYTHM-Regler (S. 45) des monotribe ganz nach links.

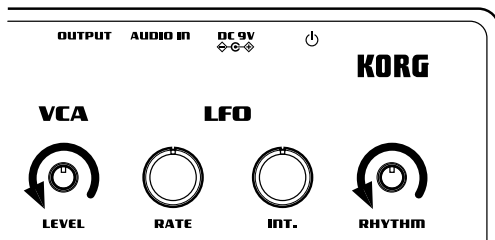

2. Drücken Sie den Netzschalter (S. 38), um den monotribe einzuschalten. Die Schritt-Dioden (S. 45) zeigen jetzt die Restlaufzeit der Batterien an.

3. Stellen Sie die Lautstärke der Aktivbox bzw. des externen Verstärkers auf den Mindestwert und schalten Sie sie/ihn ein.

4. Drehen Sie den LEVEL- und RHYTHM-Regler des monotribe ganz allmählich nach rechts.

5. Stellen Sie den Wiedergabepegel des Verstärkers usw. ein.

Ausschalten

1. Stellen Sie die Lautstärke der Aktivboxen bzw. des externen Verstärkers auf den Mindestwert und schalten Sie sie/ihn aus.

2. Drehen Sie den LEVEL- (S. 41) und RHYTHM-Regler (S. 45) des monotribe ganz nach links und halten Sie den Netzschalter so lange gedrückt, bis alle Dioden erloschen sind.

 *Schalten Sie den monotribe niemals aus, solange noch globale Daten gespeichert werden (S. 46). Sonst könnten Sie nämlich die internen Daten beschädigen.*

Energiesparfunktion

Der monotribe enthält eine Energiesparfunktion. Ungefähr 4 Stunden nach dem letzten Bedienvorgang bzw. nach Ausgabe des letzten Signals schaltet sich der monotribe selbstständig aus.

Deaktivieren der Energiesparfunktion

Bei Bedarf können Sie diese Energiesparfunktion deaktivieren. Hinweise zur Arbeitsweise finden Sie auf S. 46.

Bedienelemente auf der Frontplatte

Synthesizer-Sektion

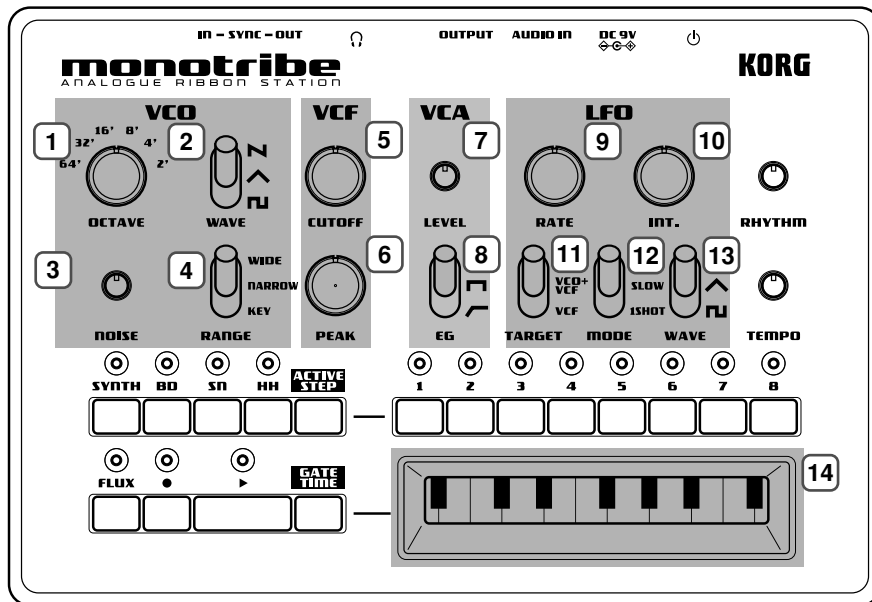

VCO (Voltage Controlled Oscillator)

Der Oszillator erzeugt eine Wellenform, die den Grundcharakter des Klangs vorgibt: Eine Sägezahn-, Dreieck- oder Rechteckwelle. Der Rauschgenerator erzeugt weißes Rauschen. Wenn Sie an die AUDIO IN-Buchse eine Signalquelle anschließen, wird deren Signal mit jenem des VCO gemischt. Die Tonhöhe der vom VCO erzeugten Wellenform richtet sich nach der Position, an der Sie die Bandtastatur drücken bzw. nach den vom Sequenzer gespielten Noten. Bei Bedarf lässt sich die Tonhöhe mit dem LFO variieren.

1. OCTAVE-Wahlschalter

Hiermit legen Sie die Basistönhöhe des VCO in Oktavschritten fest. Die Einstellung „64“ bedeutet, dass die Bandtastatur Noten im Bereich A0–D2 spielen kann.

2. WAVE-Wahlschalter

Hiermit wählen Sie die Wellenform des VCO: Sägezahn, Dreieck oder Rechteck.

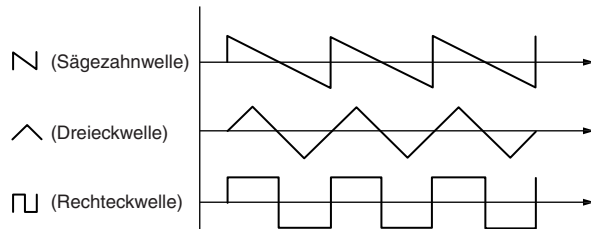

3. NOISE-Regler

Mit diesem Regler stellen Sie den Pegel des weißen Rauschens ein, das am VCO-Ausgang hinzugefügt wird.

4. RANGE-Wahlschalter

Hiermit bestimmen Sie, wie die Bandtastatur gespielt werden kann.

WIDE

Der Tonumfang ist etwa 6 Mal größer als bei Anwahl von „NARROW“ und die Tonhöhe ändert sich stufenlos. Die „OCTAVE“-Einstellung wird ignoriert.

NARROW

Die Tonhöhe ändert sich stufenlos, folgt aber der Unterteilung der Bandtastatur.

KEY

Die Tonhöhe ändert sich in chromatischen Schritten – wie auf einer herkömmlichen Tastatur.

VCF (Voltage Controlled Filter)

Das Filter beeinflusst die Klangfarbe der vom Oszillator erzeugten Wellenform. Hiermit kann man bestimmte Frequenzbereiche anheben oder abschwächen. Der monotribe enthält ein herkömmliches 12dB/Okt-Tiefpassfilter (LPF), das erstmals im Korg MS-20 zum Einsatz kam. Die Filtereinstellungen haben einen großen Einfluss auf die Klangfarbe. Bei Bedarf kann die Filterfrequenz mit dem LFO periodisch moduliert werden.

5. CUTOFF-Regler

Hiermit stellen Sie die Filterfrequenz des VCF ein und machen den Klang heller oder runder. Normalerweise wird der Klang dumpfer, wenn Sie den Regler nach links drehen und heller, wenn Sie ihn nach rechts drehen.

6. PEAK-Regler

Hiermit kann die Resonanz des VCF eingestellt werden. Damit lässt sich die Filterfrequenz hervorheben.

VCA (Voltage Controlled Amplifier)

Der Verstärker bestimmt die Lautstärke des Sounds. Mit der Hüllkurve lassen sich dynamische Lautstärkevariationen erzielen.

7. LEVEL-Regler

Bestimmt die Lautstärke.

8. EG-Wahlschalter

Hiermit wählen Sie eine von 3 verfügbaren Hüllkurvengestalten, mit denen der VCA bearbeitet werden kann.

- ↘ (DECAY) Jede gespielte Note verwendet anfangs den Höchstpegel und wird dann allmählich leiser.
- (GATE) Die Lautstärke der gespielten Noten bleibt konstant.
- ↗ (ATTACK) Jede gespielte Note schwillt allmählich an und verharrt dann beim Höchstpegel.

LFO (Low Frequency Oscillator)

Mit dem LFO können die gewählten Klangaspekte periodisch variiert („moduliert“) werden. Hier kann aus drei Möglichkeiten gewählt werden. Da sich die Modulationsgeschwindigkeit sehr detailliert einstellen lässt, können Sie mit dem LFO alles zwischen Vibrato und Klangeffekten erzeugen. Es gibt auch einen 1SHOT-Modus, in dem sich der LFO wie eine Hüllkurve nutzen lässt.

9. RATE-Regler

Hiermit regeln Sie die Modulationsgeschwindigkeit. Drehen Sie den Regler nach rechts, um eine höhere Geschwindigkeit zu wählen.

10. INT-Regler

Hiermit bestimmen Sie die Modulationsintensität. Drehen Sie ihn ganz nach links, um den Effekt auszuschalten.

11. TARGET-Wahlschalter

Hiermit bestimmen Sie, welchen Aspekt der LFO beeinflusst.

- VCO Die Tonhöhe des VCO ändert sich.
- VCO+VCF Die Tonhöhe des VCO und die Filterfrequenz des VCF werden beeinflusst.
- VCF Die Filterfrequenz des VCF wird beeinflusst.

12. MODE-Wahlschalter

Hiermit wählen Sie entweder die Modulationsgeschwindigkeit oder das Modulationsverhalten.

- FAST Die Modulationsgeschwindigkeit bewegt sich im Bereich 1Hz–5kHz.
- SLOW Die Modulationsgeschwindigkeit bewegt sich im Bereich 0.05Hz–18Hz.
- 1SHOT Beim Einsatz einer Note wird die erste Hälfte der Modulationswelle durchfahren. Danach hält der LFO an.

Anm. Bei Anwahl von „FAST“ oder „1SHOT“ ist die „KEY SYNC“-Funktion aktiv.

Eine im „1SHOT“-Modus gespielte Note.

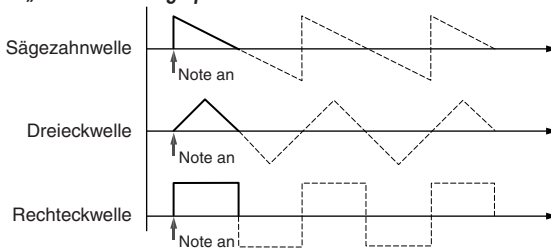

Apropos 'KEY SYNC'

„Key Sync“ ist eine Funktion, welche die Phase der LFO-Wellenform am Beginn jeder Note zurückstellt.

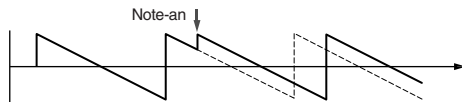

13. WAVE-Wahlschalter

Hiermit wählen Sie die Modulationswellenform: Sägezahn-, Dreieck- oder Rechteckwelle. (S. 41)

Tastatur

14. Bandtastatur

Berühren Sie dieses Band mit einem Finger, um einen Klang zu erzeugen.

Sequenzersektion

Der monotribe enthält einen 8-Schritt Step-Sequencer, der den Synthesizer und die Schlagzeugsektion ansteuert.

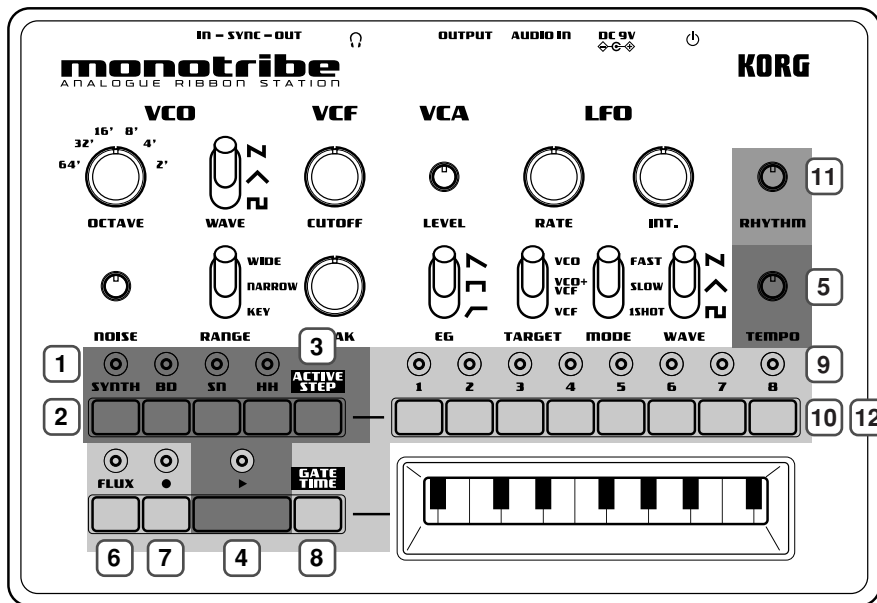

Basisbedienelemente

1. Partdioden

Diese leuchten für alle Parts, die Sie aktivieren.

2. Parttaster

Mit diesen Tastern wählen Sie den Part, den Sie editieren möchten.

SYNTH-Taster

Drücken Sie diesen Taster, um den Synthesizer-Part (SYNTH) zu editieren. Wenn Sie den Taster drücken, leuchtet die SYNTH-Diode.

BD-Taster

Drücken Sie diesen Taster, um den Bassdrum-Part (BD) zu editieren. Wenn Sie den Taster drücken, leuchtet die BD-Diode.

SN-Taster

Drücken Sie diesen Taster, um den Snare-Part (SN) zu editieren. Wenn Sie den Taster drücken, leuchtet die SN-Diode.

HH-Taster

Drücken Sie diesen Taster, um den HiHat-Part (HH) zu editieren. Wenn Sie den Taster drücken, leuchtet die HH-Diode.

Anm. Wenn die Batterien fast erschöpft sind, beginnen die Partdioden zu blinken. Siehe auch „Anzeige der Batteriespannung“ (S. 37).

3. ACTIVE STEP-Taster

Hiermit können Sie die einzelnen Sequenzschritte ein- (aktiv) oder ausschalten (nicht aktiv).

Solange Sie diesen Taster gedrückt halten, leuchten die Dioden der momentan aktiven Schritte. Um einen Schritt zu ein-/auszuschalten, müssen Sie den ACTIVE STEP-Taster gedrückt halten, während Sie den betreffenden Schritt-Taster betätigen. Deaktivierte Schritte werden während der Wiedergabe und Aufnahme übersprungen.

Anm. Unmittelbar nach dem Einschalten des Geräts sind alle Schritte aktiv.

Anm. Es können niemals alle Schritte deaktiviert werden.

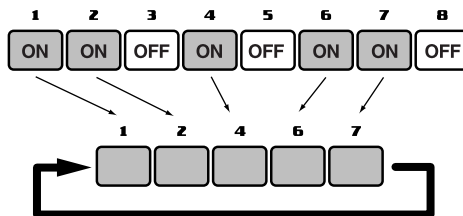

4. PLAY-Taster

Drücken Sie diesen Taster, um die Sequenz zu starten und anzuhören. Die Wiedergabe beginnt immer beim Anfang der Sequenz. Während der Wiedergabe leuchtet die PLAY-Diode.

5. TEMPO-Regler

Hiermit stellen Sie die Geschwindigkeit der Sequenz ein. Der Einstellbereich dieses Reglers kann geändert werden (S. 46). Bei Anwahl des begrenzten Bereichs lässt sich das Tempo im Bereich 60–180BPM einstellen. Im erweiterten Modus lautet der Einstellbereich 10–600BPM.

Anm. Wenn Sie etwas an die SYNC IN-Buchse anschließen, ist der TEMPO-Regler nicht mehr belegt.

Anm. Die oben erwähnten Tempowerte beziehen sich auf einen Takt mit Sechzehntelunterteilungen.

Sequenzbedienelemente für den Synthesizer

6. FLUX-Taster

Hiermit schalten Sie den FLUX-Modus ein und aus.

An Die Sequenz des Synthesizerparts wird als kontinuierlicher Datenstrom aufgezeichnet und abgespielt.

Aus Pro Schritt wird nur jeweils eine Note ausgegeben.

Anm. Wenn Sie diesen Modus deaktivieren, kommt es eventuell zu überraschenden Tonhöhesprüngen, die sich nach dem Timing richten.

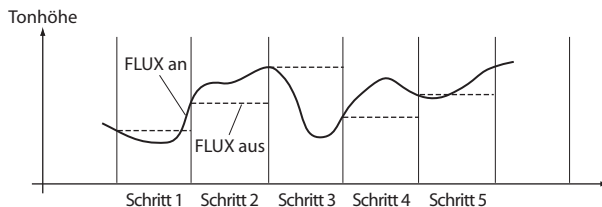

7. REC-Taster

Wenn Sie während der Wiedergabe diesen Taster drücken, aktiviert der Monotribe den Aufnahmebetrieb (die REC-Diode leuchtet). Alles, was Sie auf der Bandtastatur spielen, wird dann aufgezeichnet. Wenn Sie diesen Taster bei angehaltener Wiedergabe drücken, aktiviert der Monotribe die Aufnahmebereitschaft (der REC-Taster blinkt). Um die Aufnahme zu starten, müssen Sie den PLAY-Taster drücken. Um den Aufnahmebetrieb oder die Aufnahmebereitschaft zu deaktivieren, müssen Sie den REC-Taster erneut drücken (die REC-Diode erlischt dann).

8. GATE TIME-Taster

Halten Sie diesen Taster gedrückt, während Sie einen Finger über die Bandtastatur bewegen, um die Dauer (Länge) der Synthesizernoten zu ändern. Die Notendauer richtet sich nach der Fingerposition auf der Bandtastatur. Der „Gate Time“-Wert kann im Bereich 1,4% (ganz links auf der Tastatur) bis 100% (ganz rechts) geändert werden. Wenn Sie dieses Verfahren während der Aufnahme verwenden, werden die „Gate Time“-Änderungen ebenfalls aufgezeichnet.

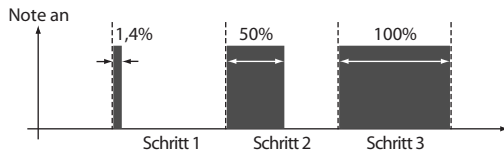

9. Schrittdioden

Diese Dioden leuchten oder erlöschen, wenn Sie den zugehörigen Schritt-Taster drücken. Während der Sequenzwiedergabe zeigen die Dioden jeweils an, welcher Schritt gerade abgespielt wird.

10. Schritt-Taster

Hiermit können die Sequenzschritte aktiviert und deaktiviert werden.

An Der betreffende Schritt wird abgespielt (die Diode leuchtet).

Ans Der betreffende Schritt wird nicht abgespielt (die Diode ist aus).

Anm. Wenn Sie etwas für einen momentan ausgeschalteten Schritt aufzeichnen, wird er aktiviert. Die zuvor für jenen Schritt gepufferten Daten werden dann allerdings gelöscht.

Sequenzbedienelemente für die Schlagzeugsektion

11. RHYTHM-Regler

Hiermit regeln Sie die Lautstärke der Schlagzeugsektion.

12. Schritt-Taster

Hiermit können die Sequenzschritte für den gewählten Schlagzeugpart (BD, SN, HH) aktiviert und deaktiviert werden.

An Der betreffende Schritt wird abgespielt (die Diode leuchtet).

Ans Der betreffende Schritt wird nicht abgespielt (die Diode ist aus).

Wenn Sie einen Schritt-Taster gedrückt halten, während Sie einen Parttaster drücken, erklingt jener Part erst in der zweiten Hälfte jenes Schritts. Dieses System gilt für alle 8 Schritte, was also bedeutet, dass die Rhythmussequenz eigentlich 16 Schritte bietet.

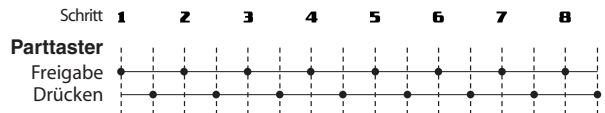

Speichern einer Sequenz

Halten Sie die Sequenzwiedergabe an und sorgen Sie dafür, dass der monotribe kein Signal ausgibt. Halten Sie den REC-Taster so lange gedrückt, bis die REC-Diode erlischt.

Beim nächsten Einschalten wird diese Sequenz wieder geladen. Allerdings können beim Einschalten auch andere Daten geladen werden. Siehe S. 16.

 Schalten Sie das Instrument niemals aus, solange Daten gespeichert werden. Sonst gehen die internen Daten nämlich verloren.

Anm. Die Einstellungen werden beim Ausschalten gespeichert.

Globale Funktionen

Hier können mehrere verborgene Funktionen des monotribe eingestellt werden. Die Parameter sind den Schritt-Tastern 1–7 zugeordnet (siehe die Tabelle unten).

Schritt-Taster 1 Energiesparfunktion	
Diode aus	Die Energiesparfunktion ist nicht aktiv.
* Diode leuchtet	Die Energiesparfunktion ist aktiv.
Schritt-Taster 2 Angabe des Batterietyps	
* Diode aus	Der monotribe wurde für Alkalibatterien optimiert.
Diode leuchtet	Der monotribe wurde für Ni-MH-Batterien optimiert.
Schritt-Taster 3 YNC OUT-Polarität	
* Diode aus	Das Ausgangssignal steigt am Beginn eines jeden Schrittes.
Diode leuchtet	Das Ausgangssignal fällt am Beginn eines jeden Schrittes.

Schritt-Taster 4 SYNC IN-Polarität	
* Diode aus	Wenn das Eingangssignal ansteigt, wird der nächste Schritt gewählt.
Diode leuchtet	Wenn das Eingangssignal fällt, wird der nächste Schritt gewählt.
Schritt-Taster 5 Sequenzereinstellungen beim Einschalten	
Diode aus	Beim nächsten Einschalten wird die Sequenz initialisiert.
Diode blinkt	Beim nächsten Einschalten wird die gespeicherte Sequenz geladen.
* Diode leuchtet	Beim nächsten Einschalten wird die Demosequenz geladen.
Schritt-Taster 6 Schlagzeugwiedergabe	
Diode aus	Bei Drücken eines Parttasters der Schlagzeugsektion hören Sie nichts.
* Diode leuchtet	Bei Drücken eines Parttasters der Schlagzeugsektion hören Sie den betreffenden Schlagzeugklang.
Schritt-Taster 7 Einstellbereich des TEMPO-Reglers	
Diode aus	Begrenzter TEMPO-Einstellbereich.
* Diode leuchtet	Maximaler TEMPO-Einstellbereich.

* Vertritt die Werksvorgabe.

Einstellverfahren

Drücken Sie den Schritt-Taster der Funktion, deren Einstellung Sie ändern möchten.

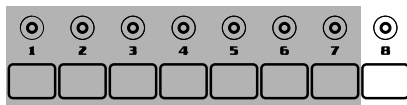

1. Halten Sie den ACTIVE STEP- und GATE TIME-Taster gedrückt, während Sie das Gerät wieder einschalten. Damit rufen Sie den Global-Modus des monotribe auf.
2. Drücken Sie den Schritt-Taster des änderungsbedürftigen Parameters. Seine Diode zeigt den gewählten Status an.
3. Wenn alles wunschgemäß eingestellt ist, drücken Sie den REC-Taster, um die Einstellungen zu speichern und den monotribe wieder im Normalbetrieb hochzufahren. Drücken Sie den FLUX-Taster, um den Vorgang abzubrechen. Dann werden Ihre Änderungen gelöscht und der monotribe wechselt wieder in den Normalzustand.

 *Schalten Sie das Instrument niemals aus, solange Daten gespeichert werden. Sonst gehen die internen Daten nämlich verloren.*

Anm. Die Einstellungen werden beim Ausschalten gespeichert.

Technische Daten

Betriebstemperatur	0–+40°C (ohne Kondensbildung)
Tastatur	Bandtastatur
Klangerzeugung	Analog-Synthese

Schlagzeug

1 VCO (Sägezahn, Dreieck, Rechteck), Rauschgenerator, 1 VCF (12dB/Okt LPF), 1 VCA, 1 LFO

Sequencer

3 Parts, separater Analog-Schaltkreis

Anschlüsse

8 Schritte

AUDIO IN-Buchse
OUTPUT-Buchse

Stereo-Miniklinkenbuchse (ø3,5mm)
ø6,3mm-Stereoklinkenbuchse (unsymmetrisch)

HEADPHONES-Buchse
SYNC IN-Buchse

Stereo-Miniklinkenbuchse (ø3,5mm)
Mono-Miniklinkenbuchse (ø3,5mm)

Maximaler Eingangspegel
SYNC OUT-Buchse
Ausgangspegel

20V
Mono-Miniklinkenbuchse (ø3,5mm)
5V

Stromversorgung

AA/LR6-Alkalibatterie x6 oder AA Ni-MH-Batterie x6, Optionales AC-Netzteil (DC9V )

Batterielaufzeit

±14 Stunden (bei Verwendung von Alkali-Batterien)

Abmessungen (B x T x H)

207 x 145 x 70mm

Gewicht

735g (ohne Batterien)

Lieferumfang

6 AA-Batterien für Testzwecke, Bedienungsanleitung

* Änderungen der technischen Daten und des Designs ohne vorherige Ankündigung vorbehalten.

Manual de usuario

Índice

Precauciones	49
Características principales	50
Cómo se estructura el generador de sonido	50
Los tres elementos del sonido (afinación, timbre y volumen)	50
Diagrama de bloques	51
Primeros pasos	52
Instalar las baterías	52
Utilizar un adaptador de CA	52
Indicación del nivel de batería	52
Conexiones	53
Activar el equipo	54
Desactivar el equipo	54
Desactivación automática	54
Descripción y funciones de los paneles	55
Sección del sintetizador	55
Sección del secuenciador	58
Menú Global	61
Procedimiento de ajuste	61
Especificaciones	62

Gracias por adquirir el estación de cinta analógico **monotribe** de Korg.

Por favor, lea este manual atentamente y guárdelo para futuras consultas.

Precauciones

Ubicación

El uso de la unidad en las siguientes ubicaciones puede dar como resultado un mal funcionamiento:

- Expuesto a la luz directa del sol
- Zonas de extremada temperatura o humedad
- Zonas con exceso de suciedad o polvo
- Zonas con excesiva vibración
- Cercano a campos magnéticos

Fuente de alimentación

Por favor, conecte el adaptador de corriente designado a una toma de corriente con el voltaje adecuado. No lo conecte a una toma de corriente con voltaje diferente al indicado.

Interferencias con otros aparatos

Las radios y televisores situados cerca pueden experimentar interferencias en la recepción. Opere este dispositivo a una distancia prudencial de radios y televisores.

Manejo

Para evitar una rotura, no aplique excesiva fuerza a los conmutadores o controles.

Cuidado

Si exterior se ensucia, límpiase con un trapo seco. No use líquidos limpiadores como disolvente, ni compuestos inflamables.

Guarde este manual

Después de leer este manual, guárdelo para futuras consultas.

Mantenga los elementos externos alejados del equipo

Nunca coloque ningún recipiente con líquido cerca de este equipo, podría causar un cortocircuito, fuero o descarga eléctrica. Cuide de que no caiga ningún objeto metálico dentro del equipo.

Nota respecto a residuos y deshechos (solo UE)



Cuando aparezca el símbolo del cubo de basura tachado sobre un producto, su manual de usuario, la batería, o el embalaje de cualquiera de éstos, significa que cuando quiere tire dichos artículos a la basura, ha de hacerlo en acuerdo con la normativa vigente de la Unión Europea. No debe verter dichos artículos junto con la basura de casa. Verter este producto de manera adecuada ayudará a evitar daños a su salud pública y posibles daños al medioambiente. Cada país tiene una normativa específica acerca de cómo verter productos potencialmente tóxicos, por tanto le rogamos que se ponga en contacto con su oficina o ministerio de medioambiente para más detalles. Si la batería contiene metales pesados por encima del límite permitido, habrá un símbolo de un material químico, debajo del símbolo del cubo de basura tachado.

NOTA IMPORTANTE PARA EL CONSUMIDOR

Este producto ha sido fabricado de acuerdo a estrictas especificaciones y requerimientos de voltaje aplicables en el país para el cual está destinado. Si ha comprado este producto por internet, a través de correo, y/o venta telefónica, debe usted verificar que el uso de este producto está destinado al país en el cual reside.

AVISO: El uso de este producto en un país distinto al cual está destinado podría resultar peligroso y podría invalidar la garantía del fabricante o distribuidor.

Por favor guarde su recibo como prueba de compra ya que de otro modo el producto puede verse privado de la garantía del fabricante o distribuidor.

* Todos los nombres de productos y compañías son marcas comerciales o marcas registradas de sus respectivos propietarios.

Características principales

Síntesis analógica

El VCO, VCF y el VCA están contruidos con una circuitería analógica. Con un funcionamiento sencillo e intuitivo y con el proceso de creación de sonido característico de los sintetizadores analógicos, el monotribe le ofrece una síntesis flexible y que facilita enormemente la improvisación. El VCF incluye el circuito de filtro del Korg MS-20 clásico.

Función de autosintonización

Cuando no genera sonidos, el monotribe se autosintoniza internamente para corregir cualquier problema de afinación que pueda producirse debido a los cambios de temperatura o al desgaste. A pesar del VCO analógico, el monotribe no requiere un mantenimiento regular para permanecer sintonizado; el monotribe funcionará de manera fiable desde el mismo momento en que se active.

Teclado de cinta

Puede seleccionar el intervalo de afinación del teclado de cinta (WIDE/NARROW). También se puede tocar cromáticamente como un teclado convencional, de modo que podrá reproducir melodías con una afinación precisa.

Generador de sonido de percusión analógico

Das Gerät enthält eine separate analoge Schlagzeugklangerzeugung mit drei Parts.

Secuenciador de ocho pasos

Puede controlar la secuencia a tiempo real para crear bucles mediante los sonidos de percusión y la parte de sintetizador.

Modo FLUX

Esto permite grabar la secuencia de la parte de sintetizador y reproducirla sin los límites de los pasos. Se trata de una excelente forma de crear ritmos complicados y patrones de secuencia con ritmos únicos.

LFO multifunción

Una amplia gama de ajustes de RATE e INTENSITY permiten realizar

desde cambios sutiles hasta modulaciones radicales. Además de la función LFO convencional, incluye un modo 1SHOT que hace que el LFO actúe como un generador de envolvente (EG).

Jack de entrada externo

Permite modificar el sonido de la parte de sintetizador mezclando una fuente de audio externa con el VCO. También permite utilizar el monotribe como procesador de efectos para una fuente de audio externa.

Altavoz interno

El monotribe incluye un altavoz integrado para que pueda tocarlo en cualquier parte.

Adaptador de CA o alimentación por baterías

Puede utilizar baterías si se encuentra de viaje o un adaptador de CA (debe adquirirlo por separado) si debe utilizarlo durante periodos de tiempo prolongados.

Cómo se estructura el generador de sonido

Tal como se muestra en el diagrama de bloques (p.51), el generador de sonido del sintetizador está formado por un oscilador (VCO), un filtro (VCF) y un amplificador (VCA). El sintetizador generará sonidos al tocar el teclado de cinta o al reproducir la información de secuencia. El generador de sonidos de percusión ofrece tres partes —sonido de bombo (BD), de caja de percusión (SN) y de charles (HH)— y lo reproduce la información de secuencia.

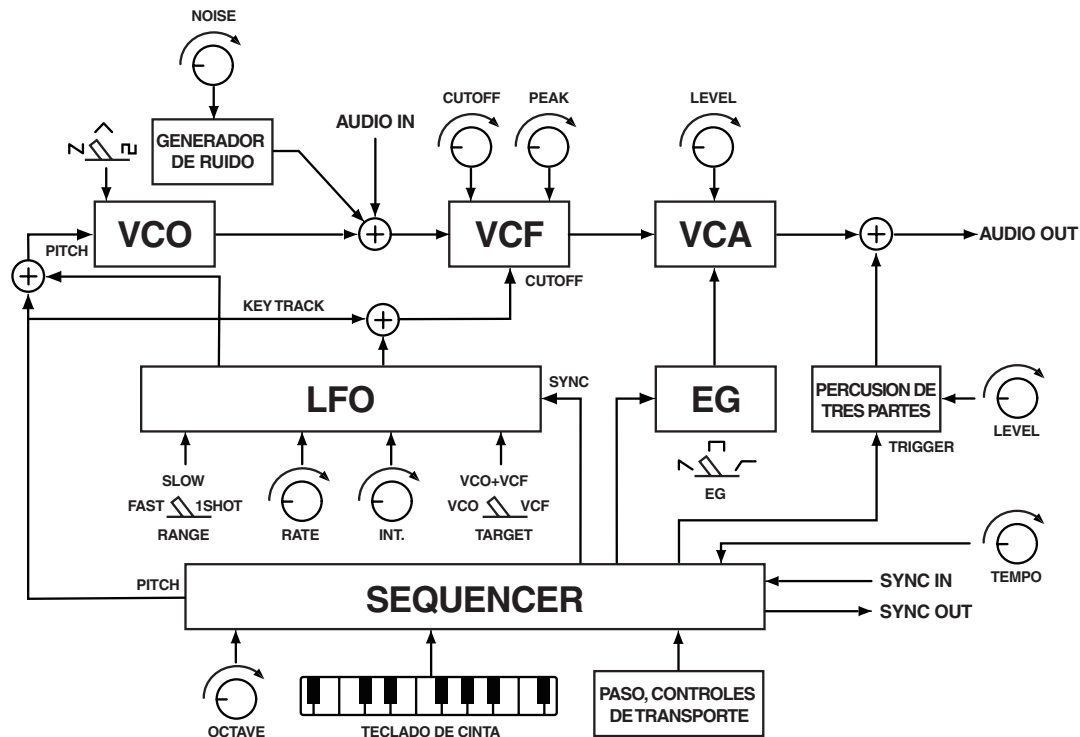

Los tres elementos del sonido (afinación, timbre y volumen)

El sonido tiene tres elementos básicos: la afinación, el timbre (carácter tonal) y el volumen. Igual que los sintetizadores analógicos clásicos, el monotribe ofrece las secciones VCO, VCF y VCA que permiten controlar estos elementos. Edite el VCO para modificar la afinación, el VCF para modificar el timbre y el VCA para modificar el volumen. Además, puede utilizar el generador de envolvente (EG) y el oscilador de frecuencia baja (LFO) para controlar los parámetros de forma dinámica.

Diagrama de bloques

Primeros pasos

Instalar las baterías

-  Desactive el equipo antes de sustituir las baterías.
-  Las baterías gastadas deben retirarse inmediatamente del monotribe. Si no retira las baterías gastadas de su compartimento puede provocar un funcionamiento incorrecto (las baterías pueden tener pérdidas). También debería retirar las baterías si no tiene previsto utilizar el monotribe durante un periodo de tiempo prolongado.
-  No mezcle las baterías medio gastadas con las nuevas, ni tampoco mezcle diferentes tipos de baterías.

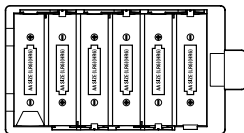

1. Retire la tapa de las baterías del panel posterior.



2. Introduzca seis baterías AA, observando la polaridad correcta (orientación +/-). Utilice baterías alcalinas o de níquel-hidruro metálico.
3. Vuelva a colocar la tapa de las baterías.
 -  Por favor, instale una nueva pila lo antes posible. La pila incluida se proporciona para que usted pueda verificar que la unidad funciona correctamente; su vida útil puede ser más corta de lo normal.

Utilizar un adaptador de CA

Conecte el adaptador de CA opcional al jack DC9V.

-  Antes de conectar el adaptador de CA debe desactivar el equipo.
-  Debe utilizar únicamente el adaptador de CA específico. Si utiliza cualquier otro adaptador de CA distinto al modelo indicado podrá provocar un funcionamiento incorrecto.

Indicación del nivel de batería

Al iniciar el equipo

Los LEDs parciales (p.60) indican la cantidad de batería restante. Si todos los LEDs están iluminados significa que las baterías están al máximo. A menor número de LEDs iluminados, menor será el nivel de batería.

-  Si ha conectado un adaptador de CA, no se mostrará correctamente la cantidad de batería restante.

note Pueden utilizarse tanto baterías alcalinas como de níquel-hidruro metálico. Para poder detectar y mostrar correctamente la cantidad de batería restante, debe utilizar el menú Global (p.61) para especificar el tipo de baterías que está utilizando.

Durante el funcionamiento

Si el nivel de batería es bajo, el monotribe le avisará con el parpadeo simultáneo de los cuatro LEDs (p.59).

Si las baterías se han agotado completamente, el LED parcial 1 parpadeará y el equipo se desactivará automáticamente.

note No se puede detener el aviso de batería baja; no obstante, podrá seguir utilizando el monotribe hasta que se hayan agotado las baterías completamente.

-  La información que no se haya guardado se perderá, de modo que guárdela siempre que sea necesario (p.61).

Conexiones

La siguiente ilustración muestra un ejemplo de las conexiones típicas. Conecte el equipo de la forma que más le convenga.

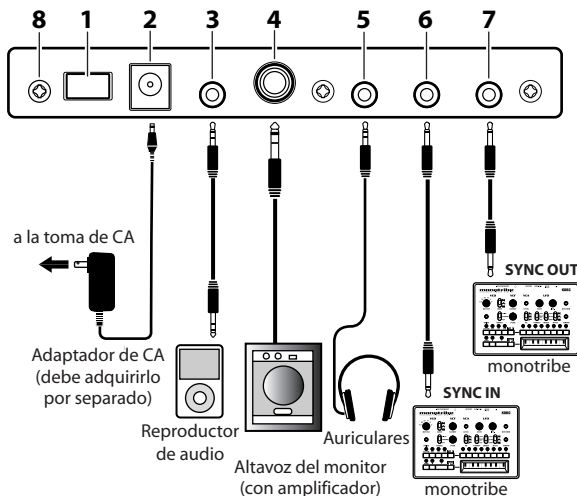

⚠ Debe desactivar el equipo antes de realizar cualquier conexión. Un uso poco cuidadoso puede provocar daños en el sistema de altavoces o causar otro tipo de funcionamientos incorrectos.

1. Conmutador de alimentación

Permite activar o desactivar el equipo. Para activar el equipo, mantenga pulsado el conmutador.

2. Jack DC 9V

Conecte el adaptador de CA opcional   aquí.

3. Jack AUDIO IN

Se mezclará una fuente de audio externa conectada al jack AUDIO IN con el VCO (p.56) y se enviará a través del VCF (p.56) y el VCA (p.56). Puede utilizarlo para ampliar las posibilidades de sonido del monotribe o como procesador de efectos para una fuente de audio independiente.

note Se mezclará una entrada de señal estéreo con una mono.

4. Jack OUTPUT

Conecte el jack OUTPUT del monotribe al jack INPUT del mezclador o a los altavoces monitor autoalimentados. La señal de salida es monoaural, pero el jack aceptará conectores phone monoaurales o estéreo (no balanceados).

5. Jack HEADPHONES

Conecte sus auriculares (miniconector estéreo) aquí.

6. Jack SYNC OUT

Este jack envía un pulso de 5V y 15ms al principio de cada paso. Puede utilizarlo para sincronizar otro monotribe u otro equipo compatible, como un secuenciador analógico, con este equipo monotribe. Un ajuste del menú Global (p.61) le permite especificar la polaridad del pulso.

7. Jack SYNC IN

Si el jack SYNC IN está conectado, se ignorará el reloj interno y el secuenciador continuará realizando sus pasos según los pulsos que reciba este jack. Puede utilizar este jack para sincronizar los pasos del monotribe con los pulsos enviados desde otro monotribe, desde el secuenciador analógico o la salida de audio de un DAW. Un ajuste del menú Global (p.61) le permite especificar la polaridad de los pulsos que se detectan.

8. Tornillo de derivación a masa

Utilice este tornillo para derivar el equipo a masa. Para hacerlo, afloje el tornillo y coloque un cable de masa.

 No utilice la unidad si se ha retirado el tornillo.

note Según la forma de conexión del equipo a otros dispositivos, es posible que sienta una pequeña descarga eléctrica si la piel entra en contacto con un micrófono conectado o con las partes metálicas del equipo.

El se debe a la presencia de una corriente muy débil, inofensiva para las personas. Si le molesta, utilice este tornillo de derivación a masa para derivar el equipo externamente.

Activar el equipo

 Antes de activar el monotribe, debe desactivar los monitores autoalimentados o cualquier otro sistema de salida externo.

1. Gire el mando LEVEL del monotribe (p.56) y el mando RHYTHM (p.60) totalmente hacia la izquierda.

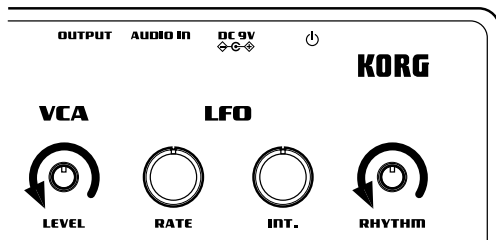

2. Pulse el conmutador de alimentación del monotribe (p.53) para activar el equipo. Los LEDs parciales (p.60) indican la cantidad de batería restante.

3. Baje los controles de volumen de los monitores autoalimentados o del sistema de salida externo, y luego actívelos.
4. Gire el mando LEVEL del monotribe y el mando RHYTHM en sentido horario hasta que el volumen esté a un nivel adecuado.
5. Ajuste el volumen del sistema de salida externo.

Desactivar el equipo

1. Baje el volumen de los monitores autoalimentados o del sistema de salida externo, y luego desactívelos.
2. Gire el mando LEVEL del monotribe (p.56) y el mando RHYTHM (p.60) totalmente hacia la izquierda y mantenga pulsado el conmutador de alimentación hasta que se apaguen todos los LEDs iluminados.

 Nunca desactive el monotribe mientras se está escribiendo la información global (p.61). Si lo hiciera podría dañar los datos internos.

Desactivación automática

El monotribe incluye una función de desactivación automática. Esta función desactiva el equipo automáticamente una vez transcurridas unas cuatro horas desde el último sonido generado por el monotribe.

Desactivar la función de desactivación automática

Si lo desea, puede desactivar la función de desactivación automática. Para más detalles acerca de este procedimiento, consulte el menú Global (p.61).

Descripción y funciones de los paneles

Sección del sintetizador

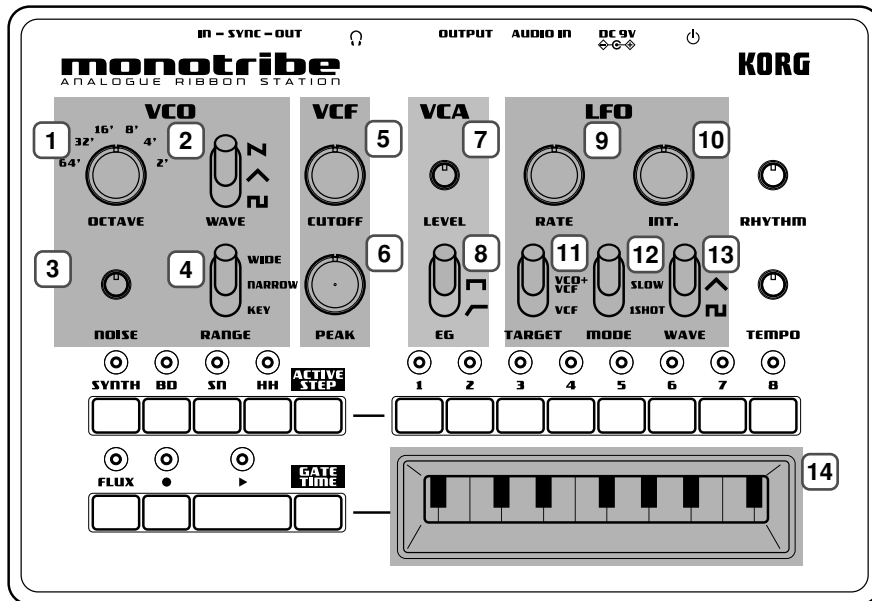

VCO (Voltage Controlled Oscillator)

El oscilador genera la forma de onda que es la base del sonido: una onda de sierra, una onda triangular o una onda cuadrada. El generador de ruido produce ruido blanco. Si conecta una fuente de audio externa al jack AUDIO IN, se mezclará con la salida del VCO. El VCO genera una forma de onda con una afinación que viene determinada por la posición en la que se toca el teclado de cinta o por los datos de interpretación que haya grabado como secuencia. Además, el LFO también puede aplicar a la afinación cambios variables en el tiempo.

1. Selector OCTAVE

Especifica la afinación del VCO en intervalos de una octava. Con el ajuste "64", el intervalo de afinación del teclado de cinta será A0-D2.

2. Conmutador de selección WAVE

Selecciona la forma de onda del VCO: de sierra, triangular o cuadrada.

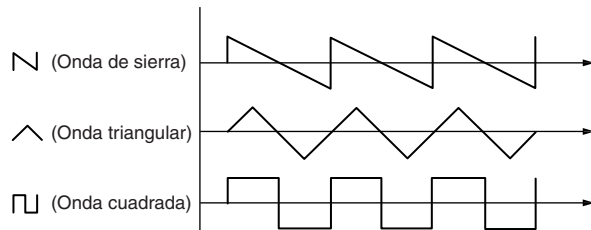

3. Mando NOISE

Este mando ajusta el nivel de ruido blanco que se mezcla con la salida del VCO.

4. Conmutador de selección RANGE

Especifica el modo de interpretación del teclado de cinta.

WIDE

El intervalo de afinación se ampliará unas seis veces más que el ajuste NARROW; el cambio de afinación será continuo. Se ignorará el selector OCTAVE.

NARROW

La afinación cambiará constantemente según el teclado de cinta impreso.

KEY

La afinación cambiará en intervalos cromáticos según el teclado de cinta impreso.

VCF (Voltage Controlled Filter)

El filtro modifica el timbre (carácter tonal) elevando o cortando regiones específicas de frecuencia del sonido generado por el oscilador. El monotribe utiliza el tradicional filtro pasa bajos de 12dB/oct (LPF) que también utilizaba el Korg MS-20. El carácter del sonido cambiará notablemente según los ajustes de este filtro. Además, puede utilizar el LFO para modular la frecuencia de corte del filtro con el tiempo.

5. Mando CUTOFF

Se utiliza para ajustar la frecuencia de corte del VCF, que afecta al brillo del sonido.

Si gira el mando hacia la izquierda el sonido será más apagado, mientras que si lo gira hacia la derecha será más vivo.

6. Mando PEAK

Ajusta la resonancia del VCF, poniendo énfasis en la frecuencia de corte.

VCA (Voltage Controlled Amplifier)

El amplificador varía el volumen del sonido. Puede utilizar el EG para hacer que el volumen cambie con el tiempo.

7. Mando LEVEL

Se utiliza para ajustar el volumen.

8. Conmutador de selección EG

Se utiliza para elegir una de las tres formas de onda de modulación para el EG que se aplica al VCA.

↘ (DECAY) The volume will start at maximum the instant the note is sounded, and will then decay.

▭ (GATE) El volumen permanecerá al máximo mientras se reproduzca la nota.

↗ (ATTACK) El volumen empezará a aumentar en el momento en que suene la nota, y permanecerá al máximo mientras se reproduzca.

LFO (Low Frequency Oscillator)

El LFO aplica cambios cíclicos a los parámetros que determinan el sonido. Dispone de tres opciones para especificar los parámetros que se modularán. La proporción de modulación puede ajustarse en un amplio intervalo, de modo que puede utilizarla para crear lo que desee, desde vibrato hasta efectos de sonido. También puede utilizar el modo 1SHOT para hacer que el LFO actúe como un EG.

9. Mando RATE

Ajusta la velocidad de la modulación. Si gira el mando hacia la derecha se produce una modulación más rápida.

10. Mando INT.

Ajusta la intensidad (profundidad) de la modulación. Si gira el mando totalmente hacia la izquierda, no se aplicará ninguna modulación.

11. Conmutador de selección TARGET

Especifica los aspectos que se verán influidos por la modulación del LFO.

VCO Cambiará la afinación del VCO.

VCO+VCF Cambiarán la afinación del VCO y la frecuencia de corte del VCF.

VCF Cambiará la frecuencia de corte del VCF.

12. Conmutador de selección MODE

Alterna el intervalo de la proporción de modulación o cambia la forma de aplicar la modulación.

FAST La proporción de modulación tendrá un intervalo aproximado de entre 1Hz y 5kHz.

SLOW La proporción de modulación tendrá un intervalo aproximado de entre 0,05Hz y 18Hz.

1SHOT Cuando empiece la nota, se aplicará el medio ciclo de modulación y se detendrá el LFO.

note El KEY SYNC se aplica si selecciona FAST o 1SHOT.

Nota reproducida con 1SHOT

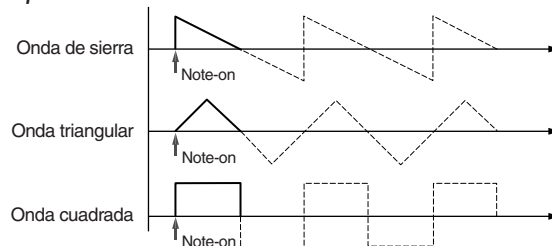

Acerca de KEY SYNC

Key Sync es una función que reajusta la fase de la forma de onda del LFO cuando se reproduce una nota.

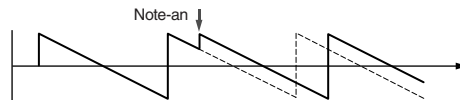

13. Conmutador de selección WAVE

Selecciona la forma de onda de la modulación: onda de sierra, onda triangular u onda cuadrada. (p.56)

Teclado

14. Teclado de cinta

Tóquelo con los dedos para reproducir sonidos.

Sección del secuenciador

El monotribe contiene un secuenciador de ocho pasos que controla el sintetizador y el generador de sonidos de percusión.

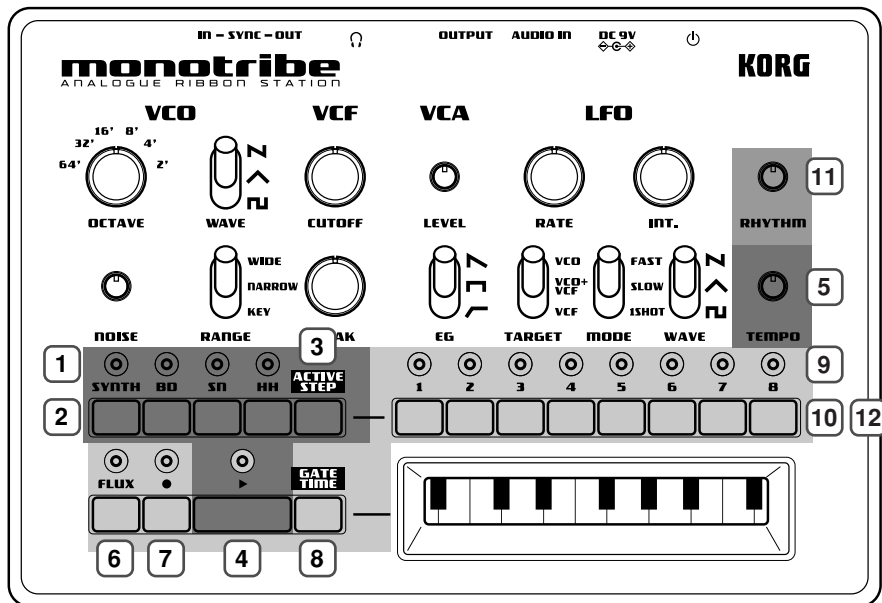

Controles básicos

1. LEDs DE PARTE

Se iluminarán cuando pulse un botón PARTE para seleccionar una parte.

2. Botones PARTE

Pulse estos botones para seleccionar la parte a editar.

Botón SYNTH

Pulse este botón cuando desee editar la parte SYNTH (sintetizador). El LED de la parte SYNTH se iluminará cuando pulse el botón.

Botón BD

Pulse este botón cuando desee editar la parte BD (bombo). El LED de la parte BD se iluminará cuando pulse el botón.

Botón SN

Pulse este botón cuando desee editar la parte SN (caja de percusión). El LED de la parte SN se iluminará cuando pulse el botón.

Botón HH

Pulse este botón cuando desee editar la parte HH (charles). El LED de la parte HH se iluminará cuando pulse el botón.

note *Las LEDs de parte parpadearán cuando quede poca batería. Para más detalles, consulte "Indicación del nivel de batería" (p.52).*

3. Botón ACTIVE STEP

Utilice este botón para activar o desactivar cada uno de los intervalos de la secuencia.

Cuando pulse este botón, se iluminará el LED de cada intervalo activado. Para activar o desactivar un intervalo, mantenga pulsado el botón ACTIVE STEP y pulse el botón de paso deseado. Los pasos desactivados se omitirán durante la reproducción y la grabación.

note *Al activar el equipo, todos los pasos están activados.*

note *No pueden desactivarse todos los pasos simultáneamente.*

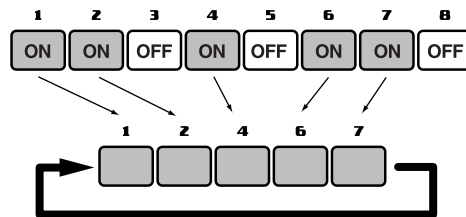

4. Botón PLAY

Pulse este botón para reproducir o detener la secuencia. La reproducción siempre empieza desde el principio de la secuencia. El LED PLAY está iluminado durante la reproducción.

5. Mando TEMPO

Este mando ajusta la velocidad del secuenciador.

El intervalo de este mando puede cambiarse en el menú Global (p.61). Con el ajuste limitado, puede definir ajustes detallados para el tiempo en un intervalo de 60–180BPM. Con el ajuste ampliado, puede ajustar el tiempo en un intervalo de 10–600BPM.

note *El mando TEMPO está desactivado si ha conectado el jack SYNC IN.*

note *Los valores numéricos del tiempo mostrados anteriormente se refieren al caso en que cada intervalo se considera una semicorchea.*

Controles de secuencia del sintetizador

6. Botón FLUX

Este botón activa y desactiva el modo FLUX.

Activado

La secuencia de la parte de sintetizador se grabará y reproducirá en forma de información continua.

Desactivado

Se reproducirá una nota para cada paso.

note *Si lo desactiva puede causar unas afinaciones inesperadas de la interpretación, dependiendo de la temporización de la misma.*

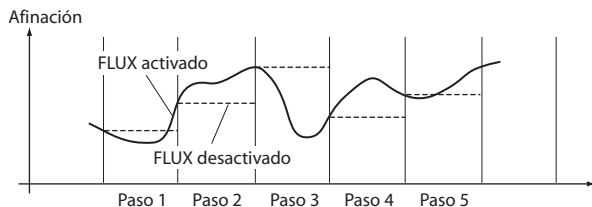

7. Botón REC

Si pulsa este botón durante la reproducción, se activará el modo de grabación del monotribe; el LED REC se iluminará. Cuando toque el teclado de cinta, la información de su interpretación quedará grabada. Si pulsa este botón con la reproducción detenida, se activará el modo de preparación para grabar del monotribe; el LED REC parpadeará. En este estado, si pulsa el botón PLAY para empezar la reproducción, se activará el modo de grabación.

Para salir del modo de grabación o del modo de preparación para grabar, vuelva a pulsar el botón REC para apagar el LED REC.

8. Botón GATE TIME

Si mantiene pulsado este botón y utiliza el teclado de cinta mientras se está reproduciendo una secuencia, podrá cambiar el Gate Time (duración) de las notas de la parte de sintetizador; el cambio del Gate Time corresponde a la posición en la que toca el teclado de cinta.

El Gate Time será el valor mínimo (1,4%) del extremo izquierdo del teclado de cinta y el valor máximo (100%) del extremo derecho. Si realiza esta operación en el modo Rec, podrá grabar el Gate Time para cada paso en la misma secuencia con que deba reproducirse.

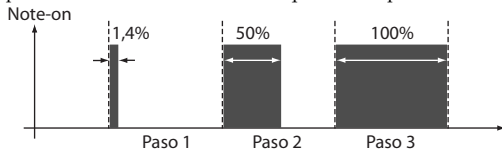

9. LEDs STEP

Estos LEDs se iluminarán o se apagarán cuando pulse el botón de paso correspondiente. Cuando se reproduce una secuencia, los LEDs parpadearán para indicar el paso actual.

10. Botones STEPS

Estos botones activan y desactivan cada paso.

Activado Se reproducirá el paso y se iluminará el LED parcial correspondiente.

Desactivado No se reproducirá el paso y no se iluminará el LED parcial.

nota Si graba en un paso desactivado, éste se activará automáticamente. Si lo hace, se eliminará toda la información grabada previamente en dicho paso.

Controles de secuencia del generador de sonidos de percusión

11. Mando RHYTHM

Este mando ajusta el volumen del generador de sonidos de percusión.

12. Botones STEP.

Estos botones activan y desactivan cada uno de los pasos de la parte de percusión seleccionada (BD, SN, HH).

Activado Se reproducirá el paso y se iluminará el LED parcial correspondiente.

Desactivado No se reproducirá el paso y no se iluminará el LED parcial.

Si activa un botón de paso mientras mantiene pulsado un botón de parte, ésta sonará a mitad del paso. Esto se aplica a cada uno de los 8 botones de paso, ofreciendo 16 pasos efectivos para la secuencia de ritmo.

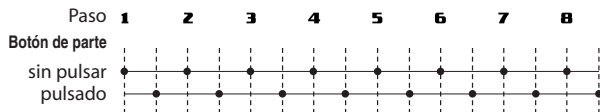

Guardar una secuencia

Cuando el secuenciador no esté tocando y el monotribe no genere ningún sonido, mantenga pulsado el botón REC hasta que el LED REC deje de parpadear y se apague.

La secuencia guardada se cargará cuando vuelva a activar el equipo. Para cambiar esto, deberá definir los ajustes del menú Global (p.61).

nota *Los ajustes guardados quedan memorizados incluso cuando se desactiva el equipo.*

Menú Global

Aquí puede definir varios ajustes del monotribe. Estos ajustes están asignados a los botones de paso 1 – 7 (consulte la tabla siguiente).

Botón de paso 1 Desactivación automática	
LED apagado	La función de desactivación automática está desactivada.
*LED iluminado	La función de desactivación automática está activada.
Botón de paso 2 Selección del tipo de batería	
*LED apagado	El monotribe está optimizado para baterías alcalinas.
LED iluminado	El monotribe está optimizado para baterías de níquel-hidruro metálico.

Botón de paso 3 Polaridad SYNC OUT	
*LED apagado	El sonido aumentará al principio de cada paso.
LED iluminado	El sonido disminuirá al principio de cada paso.
Botón de paso 4 Polaridad SYNC IN	
*LED apagado	El paso avanzará cuando aumente la señal de entrada.
LED iluminado	El paso avanzará cuando disminuya la señal de entrada.
Botón de paso 5 Ajustes de secuencia al iniciar el equipo	
LED apagado	La secuencia inicial se cargará al activar el equipo.
LED intermitente	La secuencia guardada se cargará al activar el equipo.
*LED iluminado	La secuencia de demostración se cargará al activar el equipo.
Botón de paso 6 Vista previa de percusión	
LED apagado	No se escuchará ningún sonido cuando pulse uno de los botones de parte del generador de sonidos de percusión.
*LED iluminado	Se escuchará el sonido de percusión correspondiente cuando pulse uno de los botones de parte del generador de sonidos de percusión.
Botón de paso 7 Intervalo del mando TEMPO	
LED apagado	Se reducirá el intervalo de TEMPO.
*LED iluminado	Se ampliará el intervalo de TEMPO.

* indica el ajuste por defecto de fábrica.

Procedimiento de ajuste

Pulse el botón de paso correspondiente para definir el ajuste.

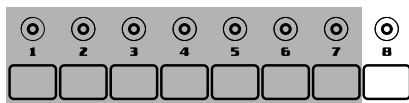

1. Active el equipo manteniendo pulsados los botones ACTIVE STEP y GATE TIME. El monotribe entrará en el modo Global Menu.
2. Pulse el botón de paso correspondiente al ajuste que desea cambiar. El LED indicará el ajuste.
3. Una vez definidos los ajustes, pulse el botón REC para guardar los cambios y active el monotribe de la forma habitual. Si decide cancelar la operación, pulse el botón FLUX. Se ignorarán los cambios y el monotribe se iniciará de la forma habitual.

note *Los ajustes guardados quedan memorizados incluso cuando se desactiva el equipo.*

Especificaciones

Temperatura de funcionamiento	0 – +40°C (sin condensación)
Teclado	Teclado de cinta
Generador de sonido	Síntesis analógica 1 VCO (sierra, triangular, cuadrado), generador de ruido, 1 VCF (12dB/oct LPF), 1 VCA, 1 LFO
Percusión	3 partes, analógico discreto
Secuenciador	8 pasos

Conectores

Jack AUDIO IN

Jack OUTPUT

Jack HEADPHONES

Jack SYNC IN

Maximum input level

Jack SYNC OUT

Nivel de salida

jack mini phone estéreo de ø3,5mm
jack phone estéreo de ø6,3mm (no balanceado)

jack mini phone estéreo de ø3,5mm
jack mini phone monoaural de ø3,5mm
20V

jack mini phone monoaural de ø3,5mm
5V

Alimentación

Batería alcalina AA/LR6 x6 o batería de níquel-hidruro metálico AA x6
Adaptador de CA opcional (DC9V
⚡-G-⚡)

Duración de la batería

unas 14 horas (si se utilizan baterías alcalinas)

Dimensiones (Anch. x Prof. x Alt) 207 x 145 x 70mm

Peso

735g (sin las pilas)

Elementos incluidos

6 Baterías alcalinas AA para comprobar el funcionamiento, manual del usuario

* Las especificaciones y el aspecto están sujetas a cambios sin previo aviso por mejora.

KORG **KORG INC.**

4015-2 Yanokuchi, Inagi-city, Tokyo 206-0812 Japan